



**BUPATI MALANG
PROVINSI JAWA TIMUR**

**PERATURAN BUPATI MALANG
NOMOR TAHUN 2021
TENTANG
RENCANA KERJA KECAMATAN PONCOKUSUMO
KABUPATEN MALANG TAHUN 2022**

DENGAN RAHMAT TUHAN YANG MAHA ESA

BUPATI MALANG,

Menimbang : bahwa untuk melaksanakan ketentuan dalam Pasal 142 ayat (1) Peraturan Menteri Dalam Negeri Nomor 86 Tahun 2017 tentang Tata Cara Perencanaan, Pengendalian dan Evaluasi Pembangunan Daerah, Tata Cara Evaluasi Rancangan Peraturan Daerah tentang Rencana Pembangunan Jangka Panjang Daerah dan Rencana Pembangunan Jangka Menengah Daerah, serta Tata Cara Perubahan Rencana Pembangunan Jangka Panjang Daerah, Rencana Pembangunan Jangka Menengah Daerah, dan Rencana Kerja Pemerintah Daerah, maka perlu membentuk Peraturan Bupati tentang Rencana Kerja Kecamatan Poncokusumo Kabupaten Malang Tahun 2022;

Mengingat : 1. Undang-Undang Nomor 12 Tahun 1950 tentang Pembentukan Daerah-Daerah Kabupaten di Lingkungan Propinsi Jawa Timur (Berita Negara Republik Indonesia Tahun 1950 Nomor 41), sebagaimana telah diubah dengan Undang-Undang Nomor 2 Tahun 1965 tentang Perubahan Batas Wilayah Kota praja Surabaya dan Daerah Tingkat II Surabaya dengan Mengubah Undang-Undang Nomor 12 Tahun 1950 tentang Pembentukan Daerah-Daerah Kota Besar Dalam Lingkungan Propinsi Jawa Timur, Jawa Tengah, Jawa Barat dan Daerah Istimewa Yogyakarta (Lembaran Negara Republik Indonesia Tahun 1965 Nomor 19,

Tambahan Lembaran Negara Republik Indonesia Nomor 2730);

2. Undang-Undang Nomor 17 Tahun 2003 tentang Keuangan Negara (Lembaran Negara Republik Indonesia Tahun 2003 Nomor 47, Tambahan Lembaran Negara Republik Indonesia Nomor 4286);
3. Undang-Undang Nomor 1 Tahun 2004 tentang Perbendaharaan Negara (Lembaran Negara Republik Indonesia Tahun 2004 Nomor 5, Tambahan Lembaran Negara Republik Indonesia Nomor 4355);
4. Undang-Undang Nomor 15 Tahun 2004 tentang Pemeriksaan Pengelolaan dan Tanggung Jawab Keuangan Negara (Lembaran Negara Republik Indonesia Tahun 2004 Nomor 66, Tambahan Lembaran Negara Republik Indonesia Nomor 4400);
5. Undang-Undang Nomor 25 Tahun 2004 tentang Sistem Perencanaan Pembangunan Nasional (Lembaran Negara Republik Indonesia Tahun 2004 Nomor 104, Tambahan Lembaran Negara Republik Indonesia Nomor 4421);
6. Undang-Undang Nomor 12 Tahun 2011 tentang Pembentukan Peraturan Perundang-undangan (Lembaran Negara Republik Indonesia Tahun 2011, Nomor 82, Tambahan Lembaran Negara Republik Indonesia Nomor 5234), sebagaimana telah diubah dengan Undang-Undang Nomor 15 Tahun 2019 tentang Pembentukan Peraturan Perundang-undangan;
7. Undang-Undang Nomor 23 Tahun 2014 tentang Pemerintahan Daerah (Lembaran Negara Republik Indonesia Tahun 2014 Nomor 244, Tambahan Lembaran Negara Republik Indonesia Nomor 5587), sebagaimana telah diubah beberapa kali, terakhir dengan Undang-Undang Nomor 9 Tahun 2015 tentang Perubahan Kedua atas Undang-Undang Nomor 23 Tahun 2014 tentang Pemerintahan Daerah (Lembaran Negara Republik Indonesia Tahun 2015 Nomor 58, Tambahan Lembaran Negara Republik Indonesia Nomor 5679);
8. Peraturan Pemerintah Nomor 39 Tahun 2006 tentang Tata Cara Pengendalian dan Evaluasi Pelaksanaan Rencana Pembangunan (Lembaran Negara Republik Indonesia Tahun 2006 Nomor 96, Tambahan Lembaran Negara Republik Indonesia Nomor 4663);

9. Peraturan Pemerintah Nomor 8 Tahun 2008 tentang Tahapan, Tata Cara Penyusunan, Pengendalian dan Evaluasi Pelaksanaan Rencana Pembangunan Daerah (Lembaran Negara Republik Indonesia Tahun 2008 Nomor 21, Tambahan Lembaran Negara Republik Indonesia Nomor 4817);
10. Peraturan Pemerintah Nomor 12 Tahun 2017 tentang Pembinaan dan Pengawasan Penyelenggaraan Pemerintahan Daerah (Lembaran Negara Republik Indonesia Tahun 2017 Nomor 73, Tambahan Lembaran Negara Republik Indonesia Nomor 6041);
11. Peraturan Pemerintah Nomor 12 Tahun 2019 tentang Pengelolaan Keuangan Daerah (Lembaran Negara Republik Indonesia Tahun 2019 Nomor 42, Tambahan Lembaran Negara Republik Indonesia Nomor 6322);
12. Peraturan Pemerintah Nomor 13 Tahun 2019 tentang Laporan dan Evaluasi Penyelenggaraan Pemerintah Daerah (Lembaran Negara Republik Indonesia Tahun 2019 Nomor 52, Tambahan Lembaran Negara Republik Indonesia Nomor 6323);
13. Peraturan Presiden Nomor 87 Tahun 2014 tentang Peraturan Pelaksanaan Undang-undang Nomor 12 Tahun 2011 tentang Pembentukan Peraturan Perundang-undangan (Lembaran Negara Republik Indonesia Tahun 2014 Nomor 199);
14. Peraturan Menteri Dalam Negeri Nomor 80 Tahun 2015 tentang Pembentukan Produk Hukum Daerah (Berita Negara Republik Indonesia Tahun 2015 Nomor 2036), sebagaimana telah diubah dengan Peraturan Menteri Dalam Negeri Nomor 120 Tahun 2018 tentang Perubahan atas Peraturan Menteri Dalam Negeri Nomor 80 Tahun 2015 tentang Pembentukan Produk Hukum Daerah (Berita Negara Republik Indonesia Tahun 2018 Nomor 157);
15. Peraturan Menteri Dalam Negeri Nomor 86 Tahun 2017 tentang Tata Cara Perencanaan Pengendalian dan Evaluasi Pembangunan Daerah, Tata Cara Evaluasi Rancangan Peraturan Daerah

tentang Rencana Pembangunan Jangka Panjang Daerah dan Rencana Pembangunan Jangka Menengah Daerah, serta Tata Cara Perubahan Rencana Pembangunan Jangka Panjang Daerah, Rencana Pembangunan Jangka Menengah Daerah, dan Rencana Kerja Pemerintah Daerah (Berita Negara Republik Indonesia Tahun 2017 Nomor 1312);

16. Peraturan Menteri Dalam Negeri Nomor 77 Tahun 2020 tentang Pedoman Teknis Pengelolaan Keuangan Daerah (Berita Negara Republik Indonesia Tahun 2020 Nomor 1781);
17. Peraturan Daerah Kabupaten Malang Nomor 6 Tahun 2008 tentang Rencana Pembangunan Jangka Panjang (RPJP) Daerah Kabupaten Malang Tahun 2005-2025 (Lembaran Daerah Kabupaten Malang Tahun 2008 Nomor 3/E);
18. Peraturan Daerah Kabupaten Malang Nomor 7 Tahun 2008 tentang Perencanaan Pembangunan Daerah (Lembaran Daerah Kabupaten Malang Tahun 2008 Nomor 4/E);
19. Peraturan Daerah Kabupaten Malang Nomor 3 Tahun 2010 tentang Rencana Tata Ruang Wilayah Kabupaten Malang (Lembaran Daerah Kabupaten Malang Tahun 2010 Nomor 2/E);
20. Peraturan Daerah Kabupaten Malang Nomor 9 Tahun 2016 tentang Pembentukan dan Susunan Perangkat Daerah (Lembaran Daerah Kabupaten Malang Tahun 2016 Nomor 1 Seri C), sebagaimana telah diubah beberapa kali terakhir dengan dengan Peraturan Daerah Kabupaten Malang Nomor 1 Tahun 2021 tentang Perubahan ke 2 atas Peraturan Daerah Nomor 9 Tahun 2016 tentang Pembentukan dan Susunan Perangkat Daerah (Lembaran Daerah Kabupaten Malang Tahun 2021 Nomor 1 Seri C);
21. Peraturan Bupati Malang Nomor Tahun tentang Kedudukan, Susunan Organisasi, Tugas dan Fungsi, serta Tata Kerja (Berita Daerah Kabupaten Malang Tahun 2016 Nomor 35 Seri C);
22. Peraturan Bupati Malang Nomor 17 Tahun 2021 tentang Rencana Kerja Pemerintah Daerah Tahun 2022 (Berita Daerah Kabupaten Malang Tahun 2021 Nomor 17 Seri D).

MEMUTUSKAN:

Menetapkan : PERATURAN BUPATI TENTANG RENCANA KERJA KECAMATAN PONCOKUSUMO KABUPATEN MALANG TAHUN 2022.

BAB I
KETENTUAN UMUM

Pasal 1

Dalam Peraturan Bupati ini yang dimaksud dengan:

1. Daerah adalah Kabupaten Malang.
2. Pemerintah Daerah adalah Pemerintah Kabupaten Malang.
3. Bupati adalah Bupati Malang.
4. Perencanaan adalah suatu proses untuk menentukan tindakan masa depan yang tepat, melalui urutan pilihan dengan memperhitungkan sumber daya yang tersedia.
5. Rencana Pembangunan Jangka Menengah Daerah yang selanjutnya disingkat RPJMD adalah dokumen perencanaan daerah untuk periode 5 (lima) tahun.
6. Rencana Kerja Pemerintah Daerah yang selanjutnya disingkat RKPD adalah dokumen perencanaan daerah untuk periode 1 (satu) tahun.
7. Rencana Kerja Perangkat Daerah yang selanjutnya disebut Renja Perangkat Daerah adalah dokumen perencanaan Perangkat Daerah untuk periode 1 (satu) tahun.
8. Visi adalah rumusan umum mengenai keadaan yang diinginkan pada akhir periode perencanaan pembangunan Daerah.
9. Misi adalah rumusan umum mengenai upaya-upaya yang akan dilaksanakan untuk mewujudkan visi.
10. Arah Kebijakan adalah rumusan kerangka pikir atau kerangka kerja untuk menyelesaikan permasalahan pembangunan dan mengantisipasi isu strategis daerah/Perangkat Daerah yang dilaksanakan secara bertahap sebagai penjabaran strategi.

11. Program adalah penjabaran kebijakan Perangkat Daerah dalam bentuk upaya yang berisi satu atau lebih kegiatan dengan menggunakan sumber daya yang disediakan untuk mencapai hasil yang terukur sesuai dengan tugas dan fungsi.

Pasal 2

Rencana Kerja Kecamatan poncokusumo Kabupaten Malang Tahun 2022 merupakan dokumen perencanaan pembangunan Daerah dalam jangka waktu 1 (satu) tahun yang dimulai pada tanggal 1 Januari 2022 dan berakhir pada tanggal 31 Desember 2022.

Pasal 3

- (1) Rencana Kerja Kecamatan Poncokusumo Kabupaten Malang Tahun 2022 sebagaimana dimaksud dalam Pasal 2 berisi program, kegiatan dan pagu indikatif Kecamatan Poncokusumo Kabupaten Malang.
- (2) Dokumen Rencana Kerja sebagaimana dimaksud pada ayat (1) disusun dengan sistematika sebagai berikut:

BAB I	Pendahuluan
BAB II	Hasil Evaluasi Rencana Kerja Perangkat Daerah Tahun 2020
BAB III	Tujuan dan Sasaran Perangkat Daerah
BAB IV	Rencana Kerja dan Pendanaan Perangkat Daerah
BAB V	Penutup
- (3) Rencana Kerja Kecamatan Poncokusumo Kabupaten Malang Tahun 2022 sebagaimana dimaksud pada ayat (2) tercantum dalam Lampiran yang merupakan bagian tidak terpisahkan dari Peraturan Bupati ini.

Pasal 4

Camat Poncokusumo Kabupaten Malang wajib melaksanakan Rencana Kerja Kecamatan Poncokusumo Kabupaten Malang.

Pasal 4

Camat Poncokusumo wajib melaksanakan Renja sebagaimana dimaksud dalam Pasal 2.

BAB III

KETENTUAN PENUTUP

Pasal 5

Peraturan Bupati ini mulai berlaku pada tanggal diundangkan.

Agar setiap orang mengetahuinya, memerintahkan pengundangan Peraturan Bupati ini dengan penempatannya dalam Berita Daerah Kabupaten Malang.

Ditetapkan di Kepanjen
pada tanggal 27 Desember 2021

BUPATI MALANG,

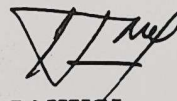

SANUSI

Diundangkan di Kepanjen
pada tanggal 27 Desember 2021

SEKRETARIS DAERAH KABUPATEN MALANG,

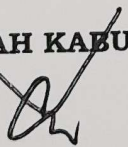

WAHYU HIDAYAT

Berita Daerah Kabupaten Malang
Tahun 2021 Nomor 172 Seri D

LAMPIRAN
PERATURAN BUPATI MALANG
NOMOR TAHUN 2021
TENTANG
RENCANA KERJA KECAMATAN
PONCOKUSUMO TAHUN 2022

**RENCANA KERJA
KECAMATAN PONCOKUSUMO TAHUN 2022**

**BAB I
PENDAHULUAN**

1.1 LATAR BELAKANG

Undang-Undang Nomor 25 Tahun 2004 tentang Sistem Perencanaan Pembangunan Nasional (SPPN) mewajibkan setiap Perangkat Daerah untuk menyusun Rencana Kerja Perangkat Daerah sebagai pedoman kerja untuk periode 1 tahun dan berfungsi untuk menerjemahkan perencanaan strategis lima tahunan ke dalam perencanaan tahunan yang sifatnya lebih operasional. Rencana Kerja Kecamatan Pujon merupakan Dokumen Perencanaan untuk periode 1 (satu) tahun yang disusun berdasarkan Rencana Kerja Pembangunan Daerah Kabupaten Malang.

Selanjutnya berdasarkan Undang-Undang Nomor 23 Tahun 2014 tentang Pemerintahan Daerah sebagaimana telah diubah beberapa kali, terakhir dengan Undang-Undang Nomor 9 Tahun 2015 tentang Perubahan Kedua atas Undang-Undang Nomor 23 Tahun 2014 tentang Pemerintahan Daerah memperlihatkan komitmen politik pemerintah untuk menata kembali dan meningkatkan sistem, prosedur, dan kualitas proses perencanaan dan penganggaran daerah. Hal ini dilakukan dengan tujuan untuk mewujudkan tata kelola pemerintahan daerah yang lebih baik, demokratis, dan pembangunan daerah berkelanjutan. Tata kelola dari pemerintahan yang baik, merupakan wujud tanggung jawab yang meliputi wewenang administrasi, ekonomi, dan Politik demi mengatur segala permasalahan yang terjadi.

Sesuai amanat Peraturan Menteri Dalam Negeri Nomor 86 Tahun 2017 tentang Tata Cara Perencanaan, Pengendalian dan Evaluasi

Pembangunan Daerah, Tata Cara Evaluasi Rancangan Peraturan Daerah tentang Rencana Pembangunan Jangka Panjang Daerah dan Rencana Pembangunan Jangka Menengah Daerah, serta Tata Cara Perubahan Rencana Pembangunan Jangka Panjang Daerah, Rencana Pembangunan Jangka Menengah Daerah, dan Rencana Kerja Pemerintah Daerah. Sesuai Perkembangan saat ini, Perencanaan Pembangunan Daerah yang dahulu menggunakan Aplikasi yang berbasis pada e-planning sekarang berbasis pada Aplikasi Sistem Informasi Pembangunan Daerah (SIPD).

Dengan ditetapkannya Peraturan Menteri Dalam Negeri Nomor 70 Tahun 2019 tentang Sistem Informasi Perencanaan Daerah, Peraturan Menteri Dalam Negeri Nomor 90 Tahun 2019 tentang Klasifikasi, Kodifikasi, dan Nomenklatur Perencanaan Pembangunan dan Keuangan Daerah, serta Surat Edaran Menteri Dalam Negeri tanggal 27 Januari 2020 Nomor 130/736/SJ tentang Percepatan Implementasi Sistem Informasi Perencanaan Daerah, maka sebagai wujud pelaksanaan ketentuan tersebut untuk penyusunan Rencana Kerja Perangkat Daerah (RKPD) dan Rencana Kerja Perangkat Daerah tahun 2022 ini wajib melalui aplikasi SIPD. Penggunaan Aplikasi Sistem Informasi Pembangunan Daerah (SIPD) yang digunakan saat ini bersifat Online dan Nasional. Serta digunakan sebagai bahan masukan dalam Penyusunan Rencana Pembangunan Jangka Menengah Daerah (RPJMD) Kabupaten Malang Tahun 2021-2026.

Tahapan Penyusunan Rencana Kerja (Renja) Perangkat Daerah terdiri dari enam tahapan utama yaitu:

1. Persiapan Penyusunan,
2. Penyusunan Rancangan Awal,
3. Penyusunan Rancangan,
4. Pelaksanaan Forum Perangkat Daerah/Lintas Perangkat Daerah,
5. Perumusan Rancangan Akhir, dan
6. Penetapan Rencana Kerja.

Proses penyusunan Rencana Kerja (RENJA) Kecamatan Poncokusumo Tahun 2022 dilaksanakan atau di tindak lanjuti setelah adanya Phonogram Pjs. Bupati Malang tanggal 3 Desember 2020 Nomor: 005/789/35.07.032/2020 tentang Rapat Koordinasi Persiapan Penyusunan RKPD Kabupaten Malang dengan membentuk tim penyusunan Rencana Kerja sebagaimana ditetapkan dalam Keputusan Bupati Malang tanggal 26 Januari 2021 Nomor: 188.45/32/KEP/35.07.013/2021 tentang Tim Penyusun

Rencana Kerja (Renja) Kecamatan Poncokusumo Tahun 2022. Tim Penyusun Rencana Kerja Kecamatan Poncokusumo menyusun Rancangan Rencana Kerja yang meliputi program, kegiatan, sub kegiatan, indikator kinerja, target capaian program dan kegiatan, pendanaan indikatif, evaluasi pelaksanaan tahun sebelumnya dan prakiraan maju. Dalam penyusunan Rencana Kerja maka ada beberapa hal yang dilakukan yaitu pengolahan data, evaluasi pelaksanaan Rencana Kerja tahun lalu, analisis kinerja pelayanan, isu-isu penting penyelenggaraan tugas dan fungsi, review terhadap Rencana Kerja Pemerintah Daerah, perumusan tujuan, sasaran, program, kegiatan, sub kegiatan, rencana kerja dan pendanaan indikatif.

Berdasarkan Surat Edaran Bupati Malang Tanggal 26 Februari 2021 Nomor 2139 Tahun 2021 tentang pedoman Penyempurnaan Rancangan Awal Rencana Kerja (Renja) Perangkat Daerah Tahun 2022, surat dari Kepala Badan Perencanaan Pembangunan Daerah (Bappeda) Kabupaten Malang Tanggal 17 Maret 2021 Nomor: 050/1900/35.07.202/2021 tentang Rancangan Rencana Kerja (Renja) Perangkat Daerah Tahun 2022 dan Phonogram Bupati Malang Tanggal 23 Maret 2021 Nomor: 005/114/35.07.032/2021 berdasarkan Surat Badan Perencanaan Pembangunan Daerah Kabupaten Malang pada Tanggal 22 Maret 2021 Nomor: 050/1869/35.07.202/2021 perihal Rapat Koordinasi Penyusunan Rancangan Rencana Kerja (Renja) Perangkat Daerah Kabupaten Malang Tahun 2022 Tim menyempurnakan Ranwal Renja menjadi Rancangan. Selanjutnya berdasarkan Phonogram Bupati Malang Tanggal 18 Mei 2021 Nomor: 005/238/35.07.032/2021 dan berdasarkan Surat Badan Perencanaan Pembangunan Daerah Kabupaten Malang pada Tanggal 17 Mei 2021 Nomor: 005/3100/35.07.202/2021 perihal Rapat Koordinasi Rancangan Akhir Rencana Kerja Perangkat Daerah (RKPD) Kabupaten Malang Tahun 2022, Tim menajamkan hasil penyelarasan rancangan Renja dengan hasil musrenbang, tugas fungsi serta penyesuaian pagu indikatif menjadi rancangan akhir. Berdasarkan Phonogram Bupati Malang tanggal 26 Juli 2021 Nomor: 005/370/35.07.032/2021 Tim mengikuti Desk Verifikasi Rancangan Akhir Renja pada tanggal 5 Agustus 2021.

Keterkaitan seluruh dokumen perencanaan pembangunan daerah merupakan satu kesatuan yang saling berkaitan satu dengan yang lain. Rencana Pembangunan Jangka Panjang Daerah adalah dokumen yang menjadi pedoman dalam penyusunan Rencana Pembangunan Jangka Menengah Daerah yang merupakan penjabaran dari visi dan misi Pemerintah Daerah. Sebagai bahan masukan penyusunan rancangan Rencana Pembangunan Jangka Menengah

Daerah adalah Rancangan Rencana Strategis Perangkat Daerah Selanjutnya setelah Rencana Pembangunan Jangka Menengah Daerah disahkan maka menjadi acuan penyusunan Renstra Perangkat Daerah. Rencana Pembangunan Jangka Menengah Daerah dijabarkan dalam Rencana Kerja Pemerintah Daerah sebagai dokumen perencanaan tahunan.

Rencana Kerja Pemerintah Daerah digunakan sebagai pedoman/acuan dalam penyusunan rancangan Anggaran Pendapatan Belanja Daerah. Berkaitan dengan itu, maka Rencana Kerja Pemerintah Daerah merupakan pedoman akhir untuk penyusunan Kebijakan Umum Anggaran, dan Prioritas dan Plafon Anggaran Sementara, dalam rangka penyusunan Anggaran Pendapatan Belanja Daerah tahun berkenaan. Dengan mengacu pada Rencana Kerja Pemerintah Daerah Kabupaten Malang Tahun 2021, Kecamatan Poncokusumo selaku Perangkat Daerah juga berkewajiban menyusun Rencana Kerja sesuai dengan tugas, pokok dan fungsi Kecamatan Poncokusumo. Rencana Kerja merupakan penjabaran dari Rencana Strategis, dan dalam penyusunannya mengacu pada Rencana Kerja Pemerintah Daerah. Rencana Kerja juga sebagai bahan masukan untuk penyusunan Rencana Kerja Anggaran Perangkat Daerah. Rencana Kerja Anggaran dimaksud selanjutnya menjadi salah satu acuan penyusunan Dokumen Pelaksanaan Perangkat Daerah.

Keterkaitan antar dokumen perencanaan lain dapat dilihat pada gambar dibawah ini.

Gambar 1.1
Keterkaitan antar Dokumen Perencanaan

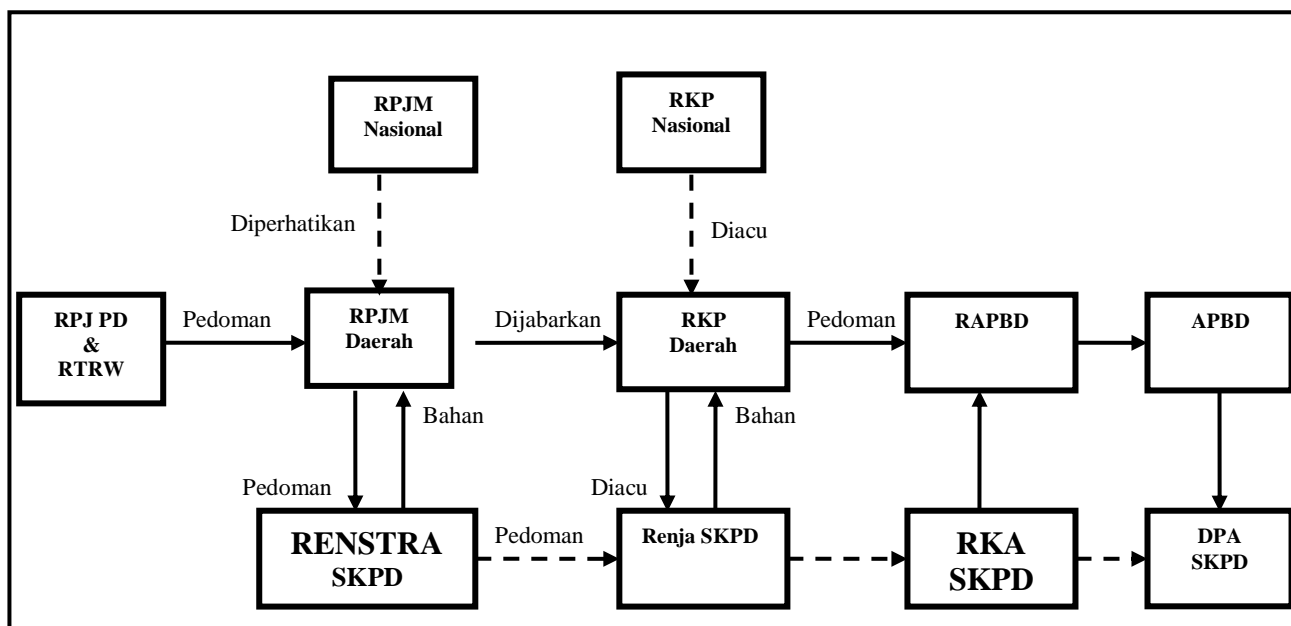

Rencana Kerja Kecamatan Poncokusumo Tahun 2022 digunakan sebagai bahan penyusunan Rancangan Rencana Kerja Pemerintah Daerah Kabupaten Malang Tahun 2022 dan dalam penyusunannya berpedoman pada RPJPD Rencana Pembangunan Jangka Panjang Daerah, hasil evaluasi Rencana Strategis Kecamatan Poncokusumo Tahun 2016-2021 dan Hasil Evaluasi Pelaksanaan Renja Tahun 2020.

Selanjutnya Rencana Kerja Kecamatan Poncokusumo Tahun 2022 ini akan menjadi bahan penyusunan Rencana Kerja Anggaran dan Dokumen Pelaksanaan Anggaran Kecamatan Poncokusumo Tahun 2022, serta menjadi pedoman dan acuan dalam melaksanakan program dan kegiatan selama Tahun 2022 dan selanjutnya akan dievaluasi melalui penilaian terhadap realisasi Dokumen Pelaksanaan Anggaran Kecamatan Poncokusumo untuk mengetahui realisasi pencapaian target indikator kinerja, dan penyerapan anggaran.

1.2 LANDASAN HUKUM

Landasan hukum penyusunan Rancangan Rencana Kerja (Renja) Kecamatan Poncokusumo Kabupaten Malang Tahun 2022 adalah sebagai berikut:

1. Undang-Undang Nomor 12 Tahun 1950 tentang Pembentukan Daerah-Daerah Kabupaten di Lingkungan Propinsi Jawa Timur (Berita Negara Republik Indonesia Tahun 1950 Nomor 41), sebagaimana telah diubah dengan Undang-Undang Nomor 2 Tahun 1965 tentang Perubahan Batas Wilayah Kotapraja Surabaya dan Daerah Tingkat II Surabaya dengan Mengubah Undang-Undang Nomor 12 Tahun 1950 tentang Pembentukan Daerah-Daerah Kota Besar Dalam Lingkungan Propinsi Jawa Timur, Jawa Tengah, Jawa Barat dan Daerah Istimewa Yogyakarta (Lembaran Negara Republik Indonesia Tahun 1965 Nomor 19, Tambahan Lembaran Negara Republik Indonesia Nomor 2730);
2. Undang-Undang Nomor 17 Tahun 2003 tentang Keuangan Negara (Lembaran Negara Republik Indonesia Tahun 2003 Nomor 47, Tambahan Lembaran Negara Republik Indonesia Nomor 4286);
3. Undang-Undang Nomor 1 Tahun 2004 tentang Perbendaharaan Negara (Lembaran Negara Republik Indonesia Tahun 2004 Nomor 5, Tambahan Lembaran Negara Republik Indonesia Nomor 4355);
4. Undang-Undang Nomor 25 Tahun 2004 tentang Sistem Perencanaan Pembangunan Nasional (Lembaran Negara Republik Indonesia

- Tahun 2004 Nomor 104, Tambahan Lembaran Negara Republik Indonesia Nomor 4421);
5. Undang-Undang Nomor 12 Tahun 2011 tentang Pembentukan Peraturan Perundang-undangan (Lembaran Negara Republik Indonesia Tahun 2011 Nomor 82, Tambahan Lembaran Negara Republik Indonesia Nomor 5234), sebagaimana telah diubah dengan Undang-Undang Nomor 15 Tahun 2019 tentang Perubahan atas Undang-Undang Nomor 12 Tahun 2011 tentang Pembentukan Peraturan Perundang-undangan (Lembaran Negara Republik Indonesia Tahun 2019 Nomor 183, Tambahan Lembaran Negara Republik Indonesia Nomor 6398);
 6. Undang-Undang Nomor 23 Tahun 2014 tentang Pemerintahan Daerah (Lembaran Negara Republik Indonesia Tahun 2014 Nomor 244, Tambahan Lembaran Negara Republik Indonesia Nomor 5587), sebagaimana telah diubah beberapa kali, terakhir dengan Undang-Undang Nomor 9 Tahun 2015 tentang Perubahan Kedua atas Undang-Undang Nomor 23 Tahun 2014 tentang Pemerintahan Daerah (Lembaran Negara Republik Indonesia Tahun 2015 Nomor 58, Tambahan Lembaran Negara Republik Indonesia Nomor 5679);
 7. Peraturan Pemerintah Nomor 39 Tahun 2006 tentang Tata Cara Pengendalian dan Evaluasi Pelaksanaan Rencana Pembangunan (Lembaran Negara Republik Indonesia Tahun 2006 Nomor 96, Tambahan Lembaran Negara Republik Indonesia Nomor 4663);
 8. Peraturan Pemerintah Nomor 8 Tahun 2008 tentang Tahapan, Tata Cara Penyusunan, Pengendalian dan Evaluasi Pelaksanaan Rencana Pembangunan Daerah (Lembaran Negara Republik Indonesia Tahun 2008 Nomor 21, Tambahan Lembaran Negara Republik Indonesia Nomor 4817);
 9. Peraturan Pemerintah Nomor 12 Tahun 2017 tentang Pembinaan dan Pengawasan Penyelenggaraan Pemerintahan Daerah (Lembaran Negara Republik Indonesia Tahun 2017 Nomor 73, Tambahan Lembaran Negara Republik Indonesia Nomor 6041);
 10. Peraturan Pemerintah Nomor 12 Tahun 2019 tentang Pengelolaan Keuangan Daerah (Lembaran Negara Republik Indonesia Tahun 2019 Nomor 42, Tambahan Lembaran Negara Republik Indonesia Nomor 6322);
 11. Peraturan Presiden Nomor 87 Tahun 2014 tentang Peraturan Pelaksanaan Undang-Undang Nomor 12 Tahun 2011 tentang Pembentukan Peraturan Perundang-undangan (Lembaran Negara Republik Indonesia Tahun 2014 Nomor 199), sebagaimana telah diubah dengan Peraturan Presiden Nomor 76 Tahun 2021 tentang Perubahan atas Peraturan Presiden Nomor 87 Tahun 2014

- tentang Peraturan Pelaksanaan Undang-Undang Nomor 12 Tahun 2011 tentang Pembentukan Peraturan Perundang-undangan (Lembaran Negara Republik Indonesia Tahun 2011 Nomor 186);
12. Peraturan Menteri Dalam Negeri Nomor 4 Tahun 2010 tentang Pedoman Pelayanan Administrasi Terpadu Kecamatan (PATEN);
 13. Peraturan Menteri Pemberdayaan Perempuan dan Perlindungan Anak Nomor 4 Tahun 2014 tentang Pedoman Pengawasan Pelaksanaan Perencanaan dan Penganggaran Yang Responsif Gender Untuk Pemerintah Daerah;
 14. Peraturan Menteri Dalam Negeri Nomor 80 Tahun 2015 tentang Pembentukan Produk Hukum Daerah (Berita Negara Republik Indonesia Tahun 2015 Nomor 2036), sebagaimana telah diubah dengan Peraturan Menteri Dalam Negeri Nomor 120 Tahun 2018 tentang Perubahan atas Peraturan Menteri Dalam Negeri Nomor 80 Tahun 2015 tentang Pembentukan Produk Hukum Daerah (Berita Negara Republik Indonesia Tahun 2019 Nomor 157);
 15. Peraturan Menteri Dalam Negeri Nomor 86 Tahun 2017 tentang Tata Cara Perencanaan, Pengendalian dan Evaluasi Pembangunan Daerah, Tata Cara Evaluasi Rancangan Peraturan Daerah tentang Rencana Pembangunan Jangka Panjang Daerah dan Rencana Pembangunan Jangka Menengah Daerah, serta Tata Cara Perubahan Rencana Pembangunan Jangka Panjang Daerah, Rencana Pembangunan Jangka Menengah Daerah, dan Rencana Kerja Pemerintah Daerah (Berita Negara Republik Indonesia Tahun 2017 Nomor 1312);
 16. Peraturan Menteri Dalam Negeri Nomor 77 Tahun 2020 tentang Pedoman Teknis Pengelolaan Keuangan Daerah (Berita Negara Republik Indonesia Tahun 2020 Nomor 1781);
 17. Peraturan Menteri Pemberdayaan Perempuan dan Perlindungan Anak Nomor 4 Tahun 2014 tentang Pedoman Pengawasan Pelaksanaan Perencanaan dan Pelanggaran yang Responsif Gender untuk Pemerintah Daerah;
 18. Peraturan Daerah Kabupaten Malang Nomor 6 Tahun 2008 tentang Rencana Pembangunan Jangka Panjang (RPJP) Daerah Kabupaten Malang Tahun 2005-2025 (Lembaran Daerah Kabupaten Malang Tahun 2008 Nomor 3/E);
 19. Peraturan Daerah Kabupaten Malang Nomor 7 Tahun 2008 tentang Perencanaan Pembangunan Daerah (Lembaran Daerah Kabupaten Malang Tahun 2008 Nomor 4/E);

20. Peraturan Daerah Kabupaten Malang Nomor 9 Tahun 2016 tentang Pembentukan dan Susunan Perangkat Daerah (Lembaran Daerah Kabupaten Malang Tahun 2016 Nomor 1 Seri C), sebagaimana telah diubah beberapa kali, terakhir dengan Peraturan Daerah Kabupaten Malang Nomor 1 Tahun 2021 tentang Perubahan Kedua atas Peraturan Daerah Nomor 9 Tahun 2016 tentang Pembentukan dan Susunan Perangkat Daerah (Lembaran Daerah Kabupaten Malang Tahun 2021 Nomor 1 Seri C);
21. Peraturan Daerah Kabupaten Malang Nomor 3 Tahun 2021 tentang Rencana Pembangunan Jangka Menengah Daerah Kabupaten Malang Tahun 2021-2026 (Lembaran Daerah Kabupaten Malang Tahun 2021 Nomor 3 Seri D);
22. Peraturan Bupati Malang Nomor 22 Tahun 2015 tentang Pendelegasian Sebagian Wewenang Bupati Kepada Camat;
23. Peraturan Bupati Malang Nomor 64 Tahun 2016 tentang Kedudukan, Susunan Organisasi, Tugas dan Fungsi, serta Tata Kerja Kecamatan (Berita Daerah Kabupaten Malang Tahun 2016 Nomor 35 Seri C);
24. Peraturan Bupati Malang Nomor 34 Tahun 2017 tentang Mekanisme Tahunan Penyelenggaraan Pemerintahan Kabupaten Malang (Berita Daerah Kabupaten Malang Tahun 2017 Nomor 3 Seri D);
25. Peraturan Bupati Malang Nomor 17 Tahun 2021 tentang Rencana Kerja Pemerintah Daerah Tahun 2022 (Berita Daerah Kabupaten Malang Tahun 2021 Nomor 17 Seri D);
26. Keputusan Bupati Malang Nomor: 188.45/56/KEP/35.07.013/2021 tentang Tim Penyusun Rencana Kerja Kecamatan Bantur Kabupaten Malang Tahun 2022.
27. Keputusan Bupati Malang Nomor: 188.45/32/KEP/35.07.013/2021 tentang Tim Penyusun Rencana Kerja Kecamatan Poncokusumo Kabupaten Malang Tahun 2022.

1.3 MAKSUD DAN TUJUAN

1.3.1. Maksud

Penyusunan Rancangan Rencana Kerja Kecamatan Poncokusumo Tahun 2021 ini disusun dengan maksud ini untuk memberikan

gambaran tentang rencana program kegiatan yang akan dilaksanakan dengan mewujudkan sinergitas antara perencanaan, penganggaran, pelaksanaan dan pengawasan pembangunan dalam Perangkat Daerah (PD) serta mewujudkan efisiensi alokasi berbagai sumber daya dalam pembangunan daerah dan usulan program kegiatan yang dapat dilaksanakan pada tahun berikutnya.

1.3.2. Tujuan

1. Mengarahkan program dan kegiatan selama 1 (satu) tahun;
2. Mensinkronkan dan mensinergikan program dan kegiatan Kecamatan Poncokusumo Tahun 2022 dengan target dan sasaran pembangunan daerah sebagaimana terumus dalam dokumen RKPD Kabupaten Malang Tahun 2022;
3. Menjabarkan tentang gambaran umum daerah sekarang dan yang ingin dicapai pada Tahun 2022 kedepan sekaligus tujuan yang ingin dicapai dalam rangka mewujudkan tercapainya visi dan misi Kepala Daerah;
4. Bahan evaluasi perencanaan tugas-tugas Camat berikutnya.

1.4 SISTEMATIKA PENULISAN

Rancangan Rencana Kerja Kecamatan Poncokusumo Tahun 2022 secara garis besar disusun dengan sistematika sebagai berikut:

BAB. I PENDAHULUAN

- 1.1. Latar Belakang
- 1.2. Landasan Hukum
- 1.3. Maksud dan Tujuan
- 1.4. Sistematika Penulisan

BAB. II HASIL EVALUASI PELAKSANAAN RENCANA KERJA PERANGKAT DAERAH TAHUN 2020

- 2.1. Evaluasi Pelaksanaan Rencana Kerja Kecamatan Poncokusumo Tahun 2020 dan Capaian Renstra Kecamatan Poncokusumo
- 2.2. Analisis Kinerja Pelayanan Kecamatan Poncokusumo
- 2.3. Isu-isu Penting Penyelenggaraan Tugas dan Fungsi Kecamatan Poncokusumo
- 2.4. Reviu terhadap Rancangan Awal RKPD
- 2.5 Penelaahan Usulan Program dan Kegiatan Masyarakat

BAB. III TUJUAN DAN SASARAN PERANGKAT DAERAH

3.1. Telaah Terhadap Kebijakan Nasional

3.2. Tujuan dan Sasaran Rencana Kerja Kecamatan Poncokusumo

3.3. Program dan Kegiatan

BAB. IV RENCANA KERJA DAN PENDANAAN KECAMATAN PONCOKUSUMO

BAB. V PENUTUP

BAB II

HASIL EVALUASI PELAKSANAAN RENCANA KERJA PERANGKAT DAERAH TAHUN 2020

2.1. Evaluasi Pelaksanaan Rencana Kerja Kecamatan Poncokusumo Tahun 2020 dan Capaian Rencana Strategis Kecamatan Poncokusumo

Dalam penyusunan program dan kegiatan telah ditetapkan indikator kinerja program (*outcome*) dan kegiatan (*output*) serta target kinerja capaian program/kegiatan maupun realisasi.

Tahun 2020 Kecamatan Poncokusumo melaksanakan 4 program dan 20 kegiatan. Kegiatan-kegiatan tersebut dialokasikan sesuai dengan kebutuhan pembangunan. Tingkat capaian target kinerja program/kegiatan yang telah ditetapkan sampai akhir Tahun 2020 dapat terealisasi rata-rata 100%.

Adapun kegiatan yang terlaksana, faktor pendukung dan faktor penghambatnya serta tindaklanjutnya pada akhir tahun dan rencana kerja tahun berikutnya adalah:

1. Kegiatan Pengendalian Keamanan dan Ketertiban Lingkungan, dalam kegiatan tidak ada hambatan/kendala sehingga pada akhir tahun dapat tercapai 100%, ditunjang dengan adanya peningkatan koordinasi lintas sektor dengan instansi terkait.
2. Kegiatan Pembinaan Penyelenggaraan Pemerintahan Desa/Kelurahan, kegiatan ini dilaksanakan sesuai dengan Peraturan Pemerintah Nomor 19 Tahun 2008 tentang Kecamatan Pasal 21, bahwa tugas camat antara lain adalah melakukan pembinaan dan pengawasan tertib administrasi pemerintahan desa dan/atau kelurahan, dalam pelaksanaannya tidak ada hambatan/kendala sampai akhir tahun tercapai 100%.

3. Kegiatan Kesejahteraan Sosial dan Kepemudaan, kegiatan ini bertujuan untuk meningkatkan peran serta dan kepedulian masyarakat dalam rangka mengatasi masalah sosial baik itu kesenjangan sosial, kemiskinan, stabilitas sosial maupun masalah-masalah sosial lainnya. Dalam pelaksanaan pembinaan dan monitoring bantuan Pangan Non Tunai (BPNT) dan lainnya tidak ada hambatan/kendala sampai akhir tahun sehingga tercapai 100%.
4. Kegiatan Pengendalian Pembangunan dan Pemberdayaan Masyarakat, terutama dalam pelaksanaan kegiatan musrenbangcam dan kegiatan fasilitasi tidak ada hambatan/kendala yang dihadapi sampai akhir tahun sehingga tercapai 100%.
5. Kegiatan Pelayanan Administrasi Umum dan Kependudukan, saat ini berjalan lancar tidak ada hambatan/kendala yang dihadapi sampai akhir tahun sehingga tercapai 100%.

Tahun 2021 Kecamatan Poncokusumo melaksanakan 4 program dan 20 kegiatan. Kegiatan-kegiatan tersebut dialokasikan sesuai dengan kebutuhan pembangunan. Tingkat capaian target kinerja program/kegiatan diperkirakan sampai akhir tahun 2021 dapat terealisasi rata-rata 100%.

Sesuai Peraturan Menteri Dalam Negeri Nomor 90 Tahun 2019 terdapat penyesuaian Nomenklatur Program dan Kegiatan yang baru. Maka sesuai dengan Pemutahiran Program dan Kegiatan Tahun 2021 Kecamatan Poncokusumo Kabupaten Malang melaksanakan 5 Program, 11 Kegiatan, dan 19 Sub Kegiatan. Kegiatan-kegiatan tersebut dialokasikan sesuai dengan kebutuhan pembangunan. Tingkat capaian target kinerja program/kegiatan yang telah ditetapkan sampai akhir tahun 2021 diperkirakan dapat terealisasi rata-rata 100%. Sedangkan tingkat capaian kinerja program/kegiatan rutin menunjukkan kinerja yang baik dan diperkirakan tercapai 100%.

Untuk prakiraan capaian kinerja Rencana Strategis 2016-2021 sampai dengan tahun 2021 adalah 100%. Pada prinsipnya seluruh program kegiatan tahun 2019, 2020 dan 2021 telah dilaksanakan sesuai dengan target Rencana Strategis, namun demikian dengan adanya perubahan RPJMD dan Renstra Kecamatan Poncokusumo terdapat perbedaan indikator kinerja dan target kegiatan sehingga capaian tidak dapat diakumulasi.

Kegiatan yang belum mencapai target Renstra dan factor penghambatnya adalah :

1. Kegiatan Jasa Administrasi Keuangan tercapai 84%, karena ada kesalahan dalam penargetan awal Renstra
2. Kegiatan Penyediaan Makanan dan Minuman tercapai 73% , karena ada perubahan nilai harga sehingga tidak tercapai target

Sedangkan kegiatan yang melebihi target Renstra adalah rapat-rapat koordinasi dan konsultasi ke dalam daerah tercapai 121%, factor pendukungnya adalah perubahan / penurunan nilai harga satuan sehingga kegiatannya melampaui target.

Evaluasi Capaian Rencana Kerja Tahun 2020 dan Capaian Rencana Strategis Kecamatan Poncokusumo disajikan dalam **Tabel 2.1** sebagaimana dibawah ini:

Tabel 2.1
Rekapitulasi hasil evaluasi hasil pelaksanaan Renja dan Pencapaian
Renstra s/d tahun 2021
Kecamatan Poncokusumo

No	Urusan/Bidang Urusan Pemerintah Daerah/ Program/Kegiatan	Indikator Kinerja Program (outcomes)/ Kegiatan (output)	Target Kinerja Capaian Program (Renstra PD) Tahun 2021	Realisasi target Kinerja Hasil Program dan Keluaran kegiatan s/d tahun 2019	Target & Realisasi Program dan Kegiatan Tahun	
					Target Renja SKPD Tahun 2020	Realisasi Renja SKPD Tahun 2020
1	2	3	4	5	6	7
1.	Program : Pelayanan Administrasi Perkantoran	Persentase Pemenuhan Operasional Perkantoran (%)	100%	100%	100%	100%
1.1	Penyediaan Jasa Surat Menyurat	Jumlah Registrasi Surat Masuk dan Surat Keluar	2400 Surat	1400 surat	500 surat	500 surat
1.2	Penyediaan Jasa Komunikasi, Sumberdaya air dan listrik	Jumlah Rekening Pembayaran Telpon, Air dan Listrik Telekomunikasi dan Internal	60 bulan	36 bulan	12 bulan	12 bulan

1.3	Penyediaan Jasa Pemeliharaan dan perizinan Kendaraan Dinas/Operasional	Jumlah Kendaraan Dinas/ Operasional yang dipelihara dan dibayar perizinannya	7 unit	7 unit	7 unit	7 unit
1.4	Penyediaan jasa Administrasi Keuangan	Jumlah Pejabat Pengelola Administrasi Keuangan	444 OB	204 OB	84 OB	84 OB
1.5	Penyediaan Jasa Kebersihan Kantor	Jumlah Petugas Kebersihan (OB)	96 OB	48 OB	24 OB	24 OB
		Jumlah peralatan/bahan kebersihan yang diadakan (jenis)	23 Jenis	-	-	-
1	2	3	4	5	6	7
1.6	Penyediaan Alat Tulis Kantor	Jumlah Alat Tulis Kantor Yang Disediakan	28 jenis	37 jenis	28 jenis	28 jenis
1.7	Penyediaan Barang Cetak dan Penggandaan	Jumlah Barang Cetak dan Penggandaan yang disediakan	3 jenis	3 jenis	3 jenis	3 jenis
1.8	Penyediaan Komponen Instalasi Listrik/Penerangan Bangunan Kantor	Jumlah Penyediaan Komponen Alat-alat Listrik dan Elektronik	2 paket	2 paket	-	-
1.9	Penyediaan Makanan dan Minuman	Jumlah Makanan dan Minuman Harian Pegawai, Rapat dan Tamu	20228 HOK	8816 HOK	3.026 HOK	4.482 HOK
1.10	Rapat-rapat Koordinasi dan Konsultasi Kedalam Daerah	Jumlah Pegawai Memenuhi Penugasan Dinas Ke dalam Daerah	1439 HOK	968 HOK	525 HOK	525 HOK
II	Program : Peningkatan Sarana dan Prasarana Aparatur	Persentase Pemenuhan sarana dan prasarana penunjang Aparatur (%)	100%	100%	100%	100%
2.1	Pengadaan Peralatan Gedung Kantor	Jumlah Peralatan Gedung Kantor yang Diadakan	5 jenis	4 jenis	5 jenis	5 jenis
2.2	Pemeliharaan Rutin/Berkala Gedung Kantor	Jumlah Gedung Kantor yang dipelihara rutin/berkala	5 unit	5 unit	5 unit	5 unit
2.3	Pemeliharaan Rutin/Berkala Kendaraan Dinas/ Operasional	Jumlah kendaraan roda 4 dan kendaraan roda 2 yang di pelihara ruti dan berkala	7 unit	7 unit	7 unit	7 unit
2.4	Pemeliharaan rutin / berkala Peralatan Gedung Kantor	Jumlah peralatan gedung / kantor yang dipelihara rutin/berkala	3 jenis	3 jenis	3 jenis	3 jenis
III	Program Peningkatan Disiplin Aparatur	Persentase Peningkatan Disiplin Aparatur	100%	100%	100%	100%
3.1	Pengadaan pakaian dinas beserta perlengkapannya	Jumlah penyediaan pakaian dinas (stel)	85 Stel	51 Stel	17 Stel	17 Stel
3.2	Pengadaan pakaian khusus hari-hari	Jumlah penyediaan pakaian Olah raga, batik (85 Stel	51 Stel	17 Stel	17 Stel

	tertentu	stel)				
1	2	3	4	5	6	7
IV.	Program : Peningkatan Kapabilitas Sumberdaya Aparatur	Persentase Peningkatan Kapabilitas Pegawai di Perangkat Daerah	100%	100%	-	-
4.1	Pendidikan dan Pelatihan Formal	Jumlah Pegawai Yang Mengikuti Pelatihan	8 orang	8 orang	-	-
V.	Program Peningkatan Keamanan dan Kenyamanan Lingkungan	Persentase Keaktifan Siskamling	100 %	100 %	-	-
5.1	Pengendalian Keamanan Lingkungan	Jumlah Kegiatan Keamanan Lingkungan Pos Kamling	47 siskamli ng aktif	47 siskamli ng aktif	-	-
VI.	Program Pembinaan dan Fasilitasi Pengelolaan Keuangan Desa	Persentase Desa yang Tertib dalam Pengelolaan Keuangan Desa	100%	-	-	-
6.1	Embinaan dan Fasilitasi Penyusuns APBDes	Jumlah Desa yang tertib dalam penglolaan keuangan desa	17 desa	17 desa	-	-
VII	Program Perencanaan Pembangunan Daerah	Tingkat Partisipasi Masyarakat dalam Melaksanakan Musrenbang	100%	-	-	-
7.1	Penyelenggaraan Musrenbang RKPD	Jumlah Patisipasi Masyarakat dalam Melaksanakan Musrenbang	2 kegiatan	2 kegiatan	-	-
VIII	Program Penataan Administrasi Kependudukan	Persentase Kelancaran Proses Administrasi Kependudukan (KTP, KK dan MUTASI)	100%	100%	-	-
8.1	Peningkatan Pelayanan Publik dalam bidang Kependudukan	Jumlah pelayanan publik dalam bidang kependudukan	72 OB	72 OB	-	-
1	2	3	4	5	6	7
IX	Program Upaya Kesehatan Masyarakat	Meningkatnya Kesehatan Pegawai Honorar	100%	100%	-	-
9.1	Peningkatan Kesehatan Masyarakat	Premi Asuransi Kesehatan (OB)	15 OB	15 OB	-	-

X.	Program Peningkatan Pelayanan Kecamatan	Persentase Kinerja Penyelenggaraan Tugas Umum Pemerintahan Kecamatan yang Terfasilitasi	100%	100%	100%	100%
10.1	Pengendalian Kecamatan dan Ketertiban Lingkungan	Jumlah Kegiatan Pembinaan, Koordinasi dan Fasilitas Ketentraman dan Ketertiban Lingkungan	152 Kegiatan	76 kegiatan	38 kegiatan	38 kegiatan
10.2	Pembinaan Penyelenggaraan Pemerintahan Desa/Kelurahan	Jumlah Kegiatan Pembinaan, Koordinasi dan Fasilitas Penyelenggaraan Pemerintahan Desa	144 Kegiatan	72 kegiatan	36 kegiatan	36 kegiatan
10.3	Pembinaan Kesejahteraan Sosial dan Kepemudaan	Jumlah Kegiatan Pembinaan, koordinasi dan Fasilitas Kesejahteraan Sosial dan Kepemudaan	56 Kegiatan	28 kegiatan	14 kegiatan	14 kegiatan
10.4	Pengendalian Pembangunan dan Pemberdayaan Masyarakat	Jumlah Kegiatan Pembinaan, koordinasi dan Fasilitas Pembangunan dan Pemberdayaan Masyarakat	68 Kegiatan	34 kegiatan	17 kegiatan	17 kegiatan
		Jumlah Penyelenggaraan Musrenbang Kecamatan	4 kegiatan	2 kegiatan	1 kegiatan	1 kegiatan
10.5	Pelayanan Administrasi Umum dan Kependudukan	Jumlah Pelayanan Administrasi Umum dan Kependudukan yang di Proses	12.000 surat	6000 surat	3000 surat	3000 surat

Tanda bintang (*) pada **kolom 11** dikarenakan ada perbedaan indikator dan target kinerja setelah adanya revisi RPJMD/Renstra sehingga tidak diakumulasi.

2.2. Analisis Kinerja Pelayanan Kecamatan Poncokusumo

Berdasarkan Peraturan Bupati Malang Nomor 22 Tahun 2015 tentang Pendelegasian Sebagian Wewenang Bupati Kepada Camat, terdapat 2 (dua) urusan Bupati yang dilimpahkan kepada Camat meliputi Bidang Perizinan dan Non Perizinan. Pelimpahan sebagian urusan yang menjadi wewenang Bupati yang dilimpahkan kepada Camat tersebut dimaksudkan untuk mendekatkan pelayanan kepada masyarakat, sehingga tercipta pelayanan masyarakat yang professional, transparan, efektif dan efisien.

Dalam pelaksanaannya, terdapat beberapa jenis pelayanan utama yang ada di Kecamatan Poncokusumo, namun secara umum, pelayanan di Kecamatan Poncokusumo dapat dikelompokkan sebagai berikut:

1. Pelayanan teknis administrasi baik kedalam maupun keluar;
2. Pelayanan legalisasi surat-surat dan rekomendasi kepada masyarakat;
3. Pelayanan yang bersifat penyediaan data atau informasi kepada Dinas Instansi yang berada di Wilayah Kecamatan maupun Pemerintah Kabupaten Malang;
4. Pelayanan kepada Pemerintahan Desa dan Masyarakat terkait dengan penyelenggaraan Pemerintahan, Pelaksanaan Pembangunan dan pembinaan Kemasyarakatan.

Selanjutnya, terkait dengan pencapaian kinerja pelayanan Kecamatan Poncokusumo Tahun 2020 dapat dinilai dari capaian indikator kinerja terdapat 2 (dua) indikator kinerja Utama yang ditentukan untuk mengukur kinerja Kecamatan Poncokusumo, yaitu:

1. Survey Kepuasan Masyarakat (SKM) Kecamatan Poncokusumo;
2. Persentase Tingkat Kehadiran Partisipasi Masyarakat/Perwakilan Masyarakat dalam Pelaksanaan Musrenbangcam.

Untuk Tahun 2020 pencapaian kinerja kecamatan Poncokusumo di ukur dengan Indikator kinerja Utama sebagai berikut:

1. Survey Kepuasan Masyarakat (SKM) Kecamatan Poncokusumo

$\frac{\text{Nilai Rata-Rata Tertimbang}}{\text{Jumlah Unsur}} \times 100$
--

2. Persentase Tingkat Kehadiran Partisipasi Masyarakat/Perwakilan Masyarakat dalam Pelaksanaan Musrenbangcam

$$\frac{\text{Jumlah kehadiran Stakeholder (non PNS)}}{\text{Jumlah keseluruhan undangan yang hadir}} \times 100 \%$$

Selanjutnya, lebih detail tentang pencapaian kinerja pelayanan Kecamatan Poncokusumo dapat dilihat dari **Tabel 2.2** pada lampiran dibawah ini:

Tabel 2.2
Pencapaian Kinerja Pelayanan Kecamatan Poncokusumo
Kabupaten Malang

No	Indikator	SPM/ Standar Nasional	IKK	Target Renstra PD Tahun ke-				R
				Tahun 2020	Tahun 2021	Tahun 2022	Tahun 2023	Capa Tahu 2020
(1)	(2)	(3)	(4)	(5)	(6)	(7)	(8)	(9)
Indikator Kinerja Utama (IKU)								
1.	Survey Kepuasan Masyarakat (SKM)			83,50	83,70	-	-	86,3

No	Indikator	SPM/ Standar Nasion al	IKK	Target Renstra PD Tahun ke-				R Capa Tahu 2020
				Tahun 2020	Tahun 2021	Tahun 2022	Tahun 2023	
(1)	(2)	(3)	(4)	(5)	(6)	(7)	(8)	(9)
	Kecamatan							
2.	Persentase Tingkat Partisipasi Masyarakat/Perwakilan Masyarakat dalam Pelaksanaan Musrenbangcam			80 %	80 %	-	-	81 %
Indikator Kinerja Program dan Kegiatan								
1.	Program : Pelayanan Administrasi Perkantoran Persentase Pemenuhan Operasional Perkantoran (%)			100%	100%	-	-	100%
1.1	Penyediaan Jasa Surat Menyurat Jumlah Surat Menyurat			500 Surat	500 Surat	-	-	500 Sura
1.2	Penyediaan Jasa Komunikasi, Sumber Daya Air dan Listrik Jumlah penyediaan listrik, air minum/air bersih, telekomunikasi dan internet (Bulan)			12 Bulan	12 Bulan	-	-	12 Bula
1.3	Penyediaan Jasa Administrasi Keuangan Jumlah pejabat pengelola administrasi keuangan (OB)			48 OB	48 OB	-	-	48 O
1.4	Penyediaan Jasa Kebersihan Kantor Jumlah Petugas Kebersihan (OB)			24 OB	24 OB	-	-	24 O
	Jumlah peralatan/bahan kebersihan yang diadakan (jenis)			-	-	-	-	-
1.5	Penyediaan Alat Tulis Kantor Jumlah alat tulis kantor yang disediakan (Jenis)			28 Jenis	28 Jenis	-	-	28 Jenis

No	Indikator	SPM/ Standar Nasion al	IKK	Target Renstra PD Tahun ke-				R Capa Tahu 2020
				Tahun 2020	Tahun 2021	Tahun 2022	Tahun 2023	
(1)	(2)	(3)	(4)	(5)	(6)	(7)	(8)	(9)
1.6	Penyediaan Barang Cetakan dan Penggandaan Jumlah cetakan dan penggandaan yang disediakan (jenis)			3 jenis	3 jenis	-	-	3 jenis
1.7	Penyediaan Makanan dan Minuman Jumlah makanan dan minuman harian pegawai, rapat, dan tamu yang disediakan (HOK)			2112 HOK	2112 HOK	-	-	2112 HOK
1.8	Rapat-Rapat Koordinasi dan Konsultasi Ke Dalam Daerah Jumlah pegawai memenuhi penugasan dinas ke dalam daerah (HOK)			261 HOK	261 HOK	-	-	261 HOK
2	Program : Peningkatan Sarana dan Prasarana Aparatur Persentase pemenuhan sarana dan prasarana penunjang aparatur (%)			100%	100%	-	-	100%
2.1	Pengadaan Peralatan Gedung Kantor Jumlah peralatan gedung kantor yang diadakan (Jenis)			5 Jenis	5 Jenis	-	-	5 Jen
2.2	Pemeliharaan Rutin/Berkala Gedung Kantor Jumlah gedung kantor yang dipelihara rutin/berkala (Jenis)			5 unit	5 unit	-	-	5 un
2.3	Pemeliharaan Rutin/Berkala Kendaraan Dinas/Operasional Jumlah kendaraan roda empat dan kendaraan roda dua			7 Unit	7 Unit	-	-	7 Un

No	Indikator	SPM/ Standar Nasional	IKK	Target Renstra PD Tahun ke-				R Capa Tahu 2020
				Tahun 2020	Tahun 2021	Tahun 2022	Tahun 2023	
(1)	(2)	(3)	(4)	(5)	(6)	(7)	(8)	(9)
	yang dipelihara rutin/berkala (Unit)							
2.4	Pemeliharaan Rutin/Berkala Peralatan Gedung Kantor Jumlah peralatan gedung kantor yang dipelihara rutin/berkala (Jenis)			5 Jenis	5 Jenis	-	-	5 Jen
3	Program : Peningkatan Disiplin Aparatur Persentase penunjang kerja aparatur (%)			100%	100%	-	-	100%
3.1	Pengadaan Pakaian Dinas dan perlengkapannya Jumlah penyediaan Dinas beserta perlengkapannya (Stel)			17 Stel	17 Stel	-	-	17 St
3.2	Pengadaan Pakaian Khusus Hari-Hari Tertentu Jumlah penyediaan pakaian batik/olahraga (Stel)			17 Stel	17 Stel	-	-	17 St
4	Program : Peningkatan Pelayanan Kecamatan Persentase kinerja penyelenggaraan tugas umum pemerintahan kecamatan yang terfasilitasi (%)			100%	100%	-	-	100%
4.1	Pengendalian Keamanan dan Ketertiban Lingkungan Jumlah kegiatan pembinaan, koordinasi, dan fasilitasi ketentraman dan ketertiban lingkungan (Kegiatan)			38 Kegiata n	38 Kegiata n	-	-	38 Kegia n

No	Indikator	SPM/ Standar Nasional	IKK	Target Renstra PD Tahun ke-				R Capa Tahu 2020
				Tahun 2020	Tahun 2021	Tahun 2022	Tahun 2023	
(1)	(2)	(3)	(4)	(5)	(6)	(7)	(8)	(9)
4.2	Pembinaan Penyelenggaraan Pemerintahan Desa/Kelurahan Jumlah kegiatan pembinaan, koordinasi, dan fasilitasi penyelenggaraan pemerintahan desa (Kegiatan)			36 Kegiatan	36 Kegiatan	-	-	36 Kegiatan
4.3	Pembinaan Kesejahteraan Sosial dan Kepemudaan Jumlah kegiatan pembinaan, koordinasi, dan fasilitasi kesejahteraan sosial dan kepemudaan (Kegiatan)			25 Kegiatan	25 Kegiatan	-	-	25 Kegiatan
4.4	Pengendalian Pembangunan dan Pemberdayaan Masyarakat Jumlah penyelenggaraan Musrenbang Kecamatan (Kegiatan) Jumlah kegiatan pembinaan, koordinasi, dan fasilitasi Pembangunan dan Pemberdayaan Masyarakat (Kegiatan)			1 Kegiatan	1 Kegiatan	-	-	1 Kegiatan
4.5	Pelayanan Administrasi Umum dan Kependudukan Jumlah pelayanan administrasi umum dan kependudukan yang diproses (jenis, surat)			3 jenis 3000 surat	3 jenis 3000 surat	-	-	3 jenis 3000 sura

2.3. Isu-isu Penting Penyelenggaraan Tugas dan Fungsi Kecamatan Poncokusumo

Beberapa isu strategi yang perlu mendapat perhatian dalam penyelenggaraan pemerintahan di Kecamatan Poncokusumo adalah sebagai berikut :

1. Kecamatan Poncokusumo sesuai tugas dan fungsinya memegang fungsi koordinasi dan fasilitasi pelayanan umum dan pembangunan kemasyarakatan berdasar tugas dan kewenangan yang diberikan oleh Bupati, serta tugas koordinasi yang disampaikan oleh Satuan Kerja Perangkat Daerah (Dinas, Badan, Lembaga) lain di lingkup Kabupaten Malang. Kecamatan Poncokusumo masih memerlukan peningkatan pelayanan terkait dengan beberapa keterbatasan, antara lain :
 - (1) Prasarana dan sarana yang tersedia kurang lengkap dan memadai;
 - (2) Sistem kerja yang belum optimal ;
 - (3) Keterbatasan ketrampilan petugas ;
 - (4) Kurangnya sarana dan prasarana.
2. Pelayanan Prima. Kecamatan sebagai salah satu SKPD di Pemerintah Kabupaten Malang yang menyelenggarakan pelayanan publik, maka harus benar-benar mampu memberikan pelayanan secara prima kepada masyarakat yaitu pelayanan cepat, akurat, memiliki legalitas hukum dan tentunya dengan tetap mendasarkan pada prosedur serta pada tatanan atau aturan yang berlaku. Dalam penyelenggaraan pelayanan prima tersebut maka diperlukan Standar Pelayanan yang secara normatif harus dikomunikasikan dengan masyarakat. Harapannya dengan pelayanan prima akan memunculkan kembali kepercayaan masyarakat kepada pemerintah, menciptakan kepuasan dan pada akhirnya mampu mendorong berkembangnya dinamikan aktivitas masyarakat;
3. Peningkatan Kapasitas Aparatur dan penambahan kuantitas aparatur. Keberadaan aparatur merupakan faktor penting dalam rangka penyelenggaraan tugas dan fungsi, serta pemberian pelayanan

- masyarakat. Sebagai faktor penting, maka aparatur yang ada harus mencukupi dalam jumlah dan memiliki persyaratan secara kualitas. Oleh sebab itu perlu usaha dalam meningkatkan kemampuan sumber daya aparatur dan penambahan jumlah aparatur;
4. Penambahan sarana dan fasilitas kerja di Kantor Kecamatan berupa mebeleur dan perangkat lunak Komputer maupun Printer;
 5. Pembinaan kepada masing-masing aparat desa sehingga yang bersangkutan mampu memahami manajemen pemerintahan;
 6. Meningkatkan dan menggali sumber dana untuk meningkatkan anggaran operasional kegiatan;
 7. Meningkatkan pengawasan melekat terhadap kinerja aparatur;
 8. Meningkatkan sitem dan menambah sarana informasi;
 9. Mengadakan pembinaan kepada masyarakat untuk meyakinkan kelompok masyarakat yang selama ini memiliki sikap yang apatis terhadap birokrasi yang diakibatkan oleh rasa kecemburuan sosial;
 10. Mengoptimalkan sumber pendapatan daerah untuk menunjang keberhasilan program pembangunan;
 11. Meningkatkan partisipasi masyarakat dalam pemeliharaan dan pelestarian pembangunan;
 12. Peningkatan dan pemantapan kamtibmas yang masih belum terjamin pada daerah tertentu karena faktor ekonomi dan sosial;
 13. Mengadakan pembinaan kepada organisasi politik sehingga para simpatisan dapat memiliki kesadaran berpolitik serta dapat meningkatkan wawasan kebangsaan;
 14. Mengadakan pembinaan kepada generasi muda sehingga yang bersangkutan dapat mempunyai sikap patriot dan nasionalisme serta cinta terhadap lingkungannya;
 15. Meningkatkan kerja sama tokoh masyarakat, Ulama dan cendekiawan dalam rangka pembinaan sumber daya manusia.

2.4. Review Terhadap Rancangan Awal Rencana Kerja Pemerintah Daerah (RKPD)

Perencanaan Kinerja merupakan proses penjabaran dari sasaran dan program yang telah ditetapkan dalam Rencana Strategis Kecamatan Poncokusumo yang akan dilaksanakan melalui berbagai kegiatan tahunan.

Dalam Dokumen Rencana Kerja memuat informasi tentang sasaran yang ingin dicapai berikut indikator kinerja sasaran, dan rencana capaiannya yang merupakan representasi tugas pokok dan fungsi Kecamatan Poncokusumo. Disamping itu dokumen rencana kinerja juga memuat informasi tentang program, kegiatan, serta kelompok indikator kinerja dan rencana capaiannya. Melalui dokumen kinerja ini akan diketahui keterkaitan antara kegiatan dengan sasaran, kebijakan dengan programnya, serta keterkaitan dengan kegiatan-kegiatan yang dilaksanakan pada Kecamatan Poncokusumo.

Adapun Review terhadap Rancangan Awal Rencana Kerja Pemerintah Daerah (RKPD) disajikan dalam **Tabel 2.3** sebagaimana dibawah ini :

Tabel 2.3
Review Terhadap Rancangan Awal Rencana Kerja Pemerintah Daerah
Tahun 2022
Kecamatan Poncokusumo Kabupaten Malang

No	Rancangan Awal RKPD					Hasil	
	Program/ Kegiatan	Lokasi	Indikator Kinerja	Target Capaian	Pagu Indikatif (Rp.)	Program/ Kegiatan	Lokasi
(1)	(2)	(3)	(4)	(5)	(6)	(7)	(8)
	UNSUR KEWILAYAHAN						
	Unsur Kewilayahan				2.840.434.		
					356		
1	PROGRAM PENUNJANG URUSAN PEM. DAERAH KAB/KOTA				2.582.077.		
					356		
1.1	Perencanaan, Penganggaran, dan Evaluasi Kinerja PD				0		
1.1.1	Penyusunan Dokumen Perencanaan Perangkat Daerah	Kec Poncokusumo	Jumlah dokumen Rencana strategis dan/atau Rencana Kerja	-	-	Penyusunan Dokumen Perencanaan Perangkat Daerah	Kec Poncokusumo

No	Rancangan Awal RKPD					Hasil	
	Program/ Kegiatan	Lokasi	Indikator Kinerja	Target Capaian	Pagu Indikatif (Rp.)	Program/ Kegiatan	Lokasi
(1)	(2)	(3)	(4)	(5)	(6)	(7)	(8)
			dan Perubahan Rencana Strategis dan/atau Rencana Kerja yang disusun tepat waktu				
1.1. 2	Koordinasi dan Penyusunan Dokumen RKA-SKPD	Kec Ponco kusu mo	Jumlah dokumen RKA-SKPD disusun sesuai ketentuan dan tepat waktu	-	-	Koordinasi dan Penyusunan Dokumen RKA-SKPD	Kec Ponco kusu mo
1.1. 3	Koordinasi dan Penyusunan Dokumen Perubahan RKA-SKPD	Kec Ponco kusu mo	Jumlah Dokumen Perubahan RKA disusun sesuai ketentuan dan tepat waktu	-	-	Koordinasi dan Penyusunan Dokumen Perubahan RKA-SKPD	Kec Ponco kusu mo
1.1. 4	Koordinasi dan Penyusunan DPA-SKPD	Kec Ponco kusu mo	Jumlah Dokumen DPA-SKPD disusun sesuai ketentuan dan tepat waktu Jumlah Dokumen DPA-SKPD disusun sesuai ketentuan dan tepat waktu	-	-	Koordinasi dan Penyusunan DPA-SKPD	Kec Ponco kusu mo
1.1. 5	Koordinasi dan Penyusunan Perubahan DPA-SKPD	Kec Ponco kusu mo	Jumlah Dokumen Perubahan DPA-SKPD disusun sesuai ketentuan dan tepat waktu	-	-	Koordinasi dan Penyusunan Perubahan DPA-SKPD	Kec Ponco kusu mo
1.1. 6	Koordinasi dan Penyusunan Laporan Capaian Kinerja dan Ikhtisar Realisasi Kinerja SKPD	Kec Ponco kusu mo	Jumlah Dokumen Laporan Capaian Kinerja dan Ikhtisar Realisasi Kinerja Perangkat Daerah	-	-	Koordinasi dan Penyusunan Laporan Capaian Kinerja dan Ikhtisar Realisasi Kinerja SKPD	Kec Ponco kusu mo

No	Rancangan Awal RKPD					Hasil	
	Program/ Kegiatan	Lokasi	Indikator Kinerja	Target Capaian	Pagu Indikatif (Rp.)	Program/ Kegiatan	Lokasi
(1)	(2)	(3)	(4)	(5)	(6)	(7)	(8)
1.1. 7	Evaluasi Kinerja Perangkat Daerah	Kec Poncosumo	Jumlah Dokumen Laporan hasil evaluasi kinerja perangkat daerah	-	-	Evaluasi Kinerja Perangkat Daerah	Kec Poncosumo
1.2	Administrasi Keuangan Perangkat Daerah				2.255.796.728		
1.2. 1	Penyediaan Gaji dan Tunjangan ASN	Kec Poncosumo	Jumlah ASN yang menerima gaji dan tunjangan dalam satu tahun	192 OB	2.164.426.448	Penyediaan Gaji dan Tunjangan ASN	Kec Poncosumo
1.2. 2	Penyediaan Administrasi Pelaksanaan Tugas ASN	Kec Poncosumo	Jumlah Pegawai pelaksana kegiatan dalam satu tahun (OB)	192 OB	91.370.280	Penyediaan Administrasi Pelaksanaan Tugas ASN	Kec Poncosumo
1.2. 3	Koordinasi dan Penyusunan Laporan Keuangan Akhir Tahun SKPD	Kec Poncosumo	Jumlah dokumen laporan keuangan akhir tahun disusun sesuai aturan	-	-	Koordinasi dan Penyusunan Laporan Keuangan Akhir Tahun SKPD	Kec Poncosumo
1.2. 4	Koordinasi dan Penyusunan Laporan Keuangan Bulanan/Triwulanan/Semesteran SKPD	Kec Poncosumo	Jumlah dokumen laporan keuangan bulanan, triwulan dan semesteran yang disusun	-	-	Koordinasi dan Penyusunan Laporan Keuangan Bulanan/Triwulanan/Semesteran SKPD	Kec Poncosumo
1.3	Administrasi Barang Milik Daerah pada Perangkat Daerah				0		
1.3. 1	Penyusunan Perencanaan Kebutuhan Barang Milik	Kec Poncosumo	Jumlah dokumen rencana kebutuhan barang dan rencana	-	-	Penyusunan Perencanaan Kebutuhan Barang Milik Daerah SKPD	Kec Poncosumo

No	Rancangan Awal RKPD					Hasil	
	Program/ Kegiatan	Lokasi	Indikator Kinerja	Target Capaian	Pagu Indikatif (Rp.)	Program/ Kegiatan	Lokasi
(1)	(2)	(3)	(4)	(5)	(6)	(7)	(8)
	Daerah SKPD		pemeliharaan barang milik daerah				
1.3. 2	Rekonsiliasi dan Penyusunan Laporan Barang Milik Daerah pada SKPD	Kec Ponco kusu mo	Jumlah dokumen laporan hasil rekonsiliasi barang milik daerah	-	-	Rekonsiliasi dan Penyusunan Laporan Barang Milik Daerah pada SKPD	Kec Ponco kusu mo
1.4	Administrasi Kepegawaian Perangkat Daerah				12.800.00 0		
1.4. 1	Pengadaan Pakaian Dinas Beserta Atribut Kelengkapannya	Kec Ponco kusu mo	Jumlah Pakaian Dinas dan Kelengkapannya yang disediakan	17 Stel	12.800.000	Pengadaan Pakaian Dinas Beserta Atribut Kelengkapannya	Kec Ponco kusu mo
1.4. 2	Koordinasi dan Pelaksanaan Sistem Informasi Kepegawaian	Kec Ponco kusu mo	Jumlah Dokumentasi Hasil Koordinasi dan Pelaksanaan Simpeg	-	-	Koordinasi dan Pelaksanaan Sistem Informasi Kepegawaian	Kec Ponco kusu mo
1.5	Administrasi Umum Perangkat Daerah				184.126.9 28		
1.5. 1	Penyediaan Peralatan dan Perlengkapan Kantor	Kec Ponco kusu mo	Jumlah Peralatan dan Perlengkapan Kantor yang disediakan	2 Buah	16.338.300	Penyediaan Peralatan dan Perlengkapan Kantor	Kec Ponco kusu mo
1.5. 2	Penyediaan Barang Cetakan dan Penggandaan	Kec Ponco kusu mo	Jumlah barang Cetakan yang disediakan	2 Buah	8.973.628	Penyediaan Barang Cetakan dan Penggandaan	Kec Ponco kusu mo
1.5. 3	Fasilitasi Kunjungan Tamunya	Kec Ponco kusu mo	Jumlah Fasilitas Kunjungan Tamunya yang disediakan	1600 HOK	77.440.000	Fasilitasi Kunjungan Tamunya	Kec Ponco kusu mo

No	Rancangan Awal RKPD					Hasil	
	Program/ Kegiatan	Lokasi	Indikator Kinerja	Target Capaian	Pagu Indikatif (Rp.)	Program/ Kegiatan	Lokasi
(1)	(2)	(3)	(4)	(5)	(6)	(7)	(8)
1.5. 4	Penyelenggaraan Rapat Koordinasi dan Konsultasi SKPD	Kec Ponco kuso mo	Jumlah Rapat Koordinasi dan Konsultasi yang difasilitasi	65 HOK	81.375.000	Penyelenggaraan Rapat Koordinasi dan Konsultasi SKPD	Kec Ponco kuso mo
1.6	Pengadaan Barang Milik Daerah Penunjang urusan Pem. Daerah				22.370.700		
1.6. 1	Pengadaan sarana dan Presarana Pendukung Gedung kantor dan bangunan lainnya	Kec Ponco kuso mo	Jumlah Peralatan Kantor yang disediakan	2 Unit	22.370.700	Pengadaan sarana dan Presarana Pendukung Gedung kantor dan bangunan lainnya	Kec Ponco kuso mo
1.7	Penyediaan Jasa Penunjang Urusan Pemerintahan Daerah				76.800.000		
1.7. 1	Penyediaan Jasa Surat Menyurat	Kec Ponco kuso mo	Jumlah Jasa Pengiriman Surat menyurat yang disediakan	120 OK	15.000.000	Penyediaan Jasa Surat Menyurat	Kec Ponco kuso mo
1.7. 2	Penyediaan Jasa Komunikasi, Sumber Daya Air dan Listrik	Kec Ponco kuso mo	Jumlah Rekening Jasa Komunikasi, Sumber daya Air, Listrik yang dibayar dalam satu tahun	36 Rekening	9.000.000	Penyediaan Jasa Komunikasi, Sumber Daya Air dan Listrik	Kec Ponco kuso mo
1.7. 3	Penyediaan Jasa Pelayanan Umum Kantor	Kec Ponco kuso mo	Jumlah Jasa Pelayanan Umum Kantor yang disediakan	24 OB	52.800.000	Penyediaan Jasa Pelayanan Umum Kantor	Kec Ponco kuso mo
1.8	Pemeliharaan Barang Milik Daerah Penunjang Urusan Pemerintahan Daerah				54.588.900		

No	Rancangan Awal RKPD					Hasil	
	Program/ Kegiatan	Lokasi	Indikator Kinerja	Target Capaian	Pagu Indikatif (Rp.)	Program/ Kegiatan	Lokasi
(1)	(2)	(3)	(4)	(5)	(6)	(7)	(8)
1.8.1	Penyediaan Jasa Pemeliharaan, Biaya Pemeliharaan dan Pajak Kendaraan Perseorangan Dinas atau Kendaraan Dinas jabatan	Kec Poncosumo	Jumlah Jasa Pemeliharaan, Biaya Pemeliharaan, Pajak, Perizinan Kendaraan Dinas Operasional atau Lapangan dalam satu tahun	7 Unit	24.813.000	Penyediaan Jasa Pemeliharaan, Biaya Pemeliharaan dan Pajak Kendaraan Perseorangan Dinas atau Kendaraan Dinas jabatan	Kec Poncosumo
1.8.2	Pemeliharaan/Rehabilitasi Gedung Kantor dan Bangunan Lainnya	Kec Poncosumo	Jumlah Gedung Kantor dan Bangunan Lainnya yang dipelihara	5 Unit	23.470.000	Pemeliharaan/Rehabilitasi Gedung Kantor dan Bangunan Lainnya	Kec Poncosumo
1.8.3	Pemeliharaan/Rehabilitasi Sarana dan Prasarana Pendukung Gedung Kantor dan Bangunan Lainnya	Kec Poncosumo	Jumlah Gedung Kantor dan Bangunan Lainnya yang dipelihara	5 Unit	5.370.000	Pemeliharaan/Rehabilitasi Sarana dan Prasarana Pendukung Gedung Kantor dan Bangunan Lainnya	Kec Poncosumo
2	PROGRAM PENYELENGGARAAN PEMERINTAHAN DAN PELAYANAN PUBLIK				69.466.800		
2.1	Koordinasi Penyelenggaraan Kegiatan pemerintahan di Tingkat Kecamatan				48.866.800		
2.1.1	Koordinasi/Sinergi Perencanaan dan Pelaksanaan kegiatan pemerintahan dengan Perangkat Daerah dan instansi	Kec Poncosumo	Jumlah Kegiatan, Pembinaan, koordinasi dan Fasilitasi Kesejahteraan Sosial dan Kepemudaan	12 Kegiatan	48.866.800	Koordinasi/Sinergi Perencanaan dan Pelaksanaan kegiatan pem. dengan Perangkat Daerah dan instansi Vertikal	Kec Poncosumo

No	Rancangan Awal RKPD					Hasil	
	Program/ Kegiatan	Lokasi	Indikator Kinerja	Target Capaian	Pagu Indikatif (Rp.)	Program/ Kegiatan	Lokasi
(1)	(2)	(3)	(4)	(5)	(6)	(7)	(8)
	Vertikal Terkaet					Terkaet	
2.2	Pelaksanaan Urusan Pemerintahan yang dilimpahkan Kepada Camat				20.600.000		
2.2.1	Pelaksanaan Urusan Pemerintahan yang terkaet dengan Kewenangan lain yang dilimpahkan	Kec Ponco kusu mo	Jumlah Pelayanan Administrasi Umum dan Kependudukan yang di proses	3000 Surat	20.600.000	Pelaksanaan Urusan Pemerintahan yang terkaet dengan Kewenangan lain yang dilimpahkan	Kec Ponco kusu mo
3	PROGRAM KOORDINASI KETENTRAMAN DAN KETERTIBAN UMUM				45.054.000		
3.1	Koordinasi Upaya Penyelenggaraan Ketentraman dan Ketertiban umum				45.054.000		
3.1.1	Sinergitas dengan Kepolisian Negara Republik Indonesia Tentara Nasional Indonesia dan Instansi Vertikal di Wilayah Kecamatan	Kec Ponco kusu mo	Jumlah Kegiatan, Pembinaan, Koordinasi dan Fasilitasi Ketentraman dan Ketertiban Lingkungan	30 kegiatan	45.054.000	Sinergitas dengan Kepolisian Negara Republik Indonesia Tentara Nasional Indonesia dan Instansi Vertikal di Wilayah Kecamatan	Kec Ponco kusu mo
4	PROGRAM PENYELENGGARAAN URUSAN PEMERINTAHAN UMUM				65.600.000		
4.1	Penyelenggaraan Urusan Pemerintahan Umum sesuai Penugasan Kepala Daerah				65.600.000		
4.1.1	Fasilitasi, Koordinasi dan Pembinaan (Bimtek, Sosialisasi,	Kec Ponco kusu mo	Jumlah Kegiatan, Pembinaan, Koordinasi dan Fasilitasi Pembangunan	29 Kegiatan	65.600.000	Fasilitasi, Koordinasi dan Pembinaan (Bimtek, Sosialisasi,	Kec Ponco kusu mo

No	Rancangan Awal RKPD					Hasil	
	Program/ Kegiatan	Lokasi	Indikator Kinerja	Target Capaian	Pagu Indikatif (Rp.)	Program/ Kegiatan	Lokasi
(1)	(2)	(3)	(4)	(5)	(6)	(7)	(8)
	Konsultasi) Wawasan Kebangsaan dan Ketahanan Nasional		dan Pemberdayaan Masyarakat, Jumlah Penyelenggaraan Musrenbangcam			Konsultasi) Wawasan Kebangsaan dan Ketahanan Nasional	
5.	PROGRAM PEMBINAAN DAN PENGAWASAN PEMERINTAHAN DESA				78.237.000		
5.1	Fasilitasi, Rekomendasi dan Koordinasi Pembinaan dan Pengawasan Pemerintahan Desa				78.237.000		
5.1.1	Fasilitasi Administrasi Tata Pemerintahan Desa	Kec Ponco kusu mo	Jumlah Kegiatan, Pembinaan, Koordinasi dan Fasilitasi Penyelenggaraan Pemerintahan Desa	36 Kegiatan	78.237.000	Fasilitasi Administrasi Tata Pemerintahan Desa	Kec Ponco kusu mo

2.5. Penelaahan Usulan Program dan Kegiatan Masyarakat

Usulan program dan kegiatan dari pemangku kepentingan atau masyarakat, Lembaga Swadaya Masyarakat, Perguruan Tinggi dan Perangkat Daerah yang terkait dengan tugas dan fungsi Kecamatan Poncokusumo sebagai unsur penunjang Pemerintahan dalam penyusunan dan pelaksanaan kebijakan Daerah, tidak terdapat dalam Rekapitulasi Hasil Musyawarah Rencana Pembangunan Kecamatan Tahun 2021.

Uraian usulan program dan kegiatan masyarakat Tahun 2022 disajikan pada **Tabel 2.4** sebagaimana berikut:

Tabel 2.4
Usulan Program dan Kegiatan dari Para Pemangku Kepentingan

Tahun 2022

No	Pengusul	Urusan	Usulan	Volume	Permasalahan	Alamat	Catatan	
1	2	3	4	5	6	7	8	
		NIHIL						

BAB III**TUJUAN, SASARAN, PROGRAM DAN KEGIATAN****3.1. Telaah Terhadap Kebijakan Nasional**

Guna mendukung tercapainya sasaran Pembangunan Nasional Tahun 2022, dibutuhkan peran serta daerah dalam percepatan pertumbuhan ekonomi dan pengurangan pengangguran dan kemiskinan yang dapat dijabarkan ke dalam prioritas program daerah. Keselarasan program-program pembangunan di daerah dengan program prioritas Nasional/Provinsi perlu terus ditingkatkan untuk mendukung Pencapaian Sasaran Pembangunan Nasional/Provinsi.

Fungsi Kecamatan Poncokusumo sebagai pusat pelayanan masyarakat merupakan ujung tombak untuk berhadapan dan memberikan pelayanan langsung kepada masyarakat. Untuk mengoptimalkan pelayanan kepada masyarakat serta meningkatkan kualitas pelayanan maka berdasarkan Peraturan Menteri Dalam Negeri Nomor 4 Tahun 2010 tentang Pedoman Pelayanan Administrasi Terpadu

Kecamatan, maka dibuat kebijakan berupa PATEN. Program PATEN merupakan wujud dari Pelimpahan sebagian kewenangan Bupati kepada Camat.

Melalui penerapan PATEN akses pelayanan terhadap masyarakat diharapkan dapat semakin dekat, mudah dan terjangkau. Jika sebelumnya Pemohon harus datang ke badan Pelayanan Perizinan Terpadu Kabupaten Malang untuk mengurus perizinan, kini makin mudah mengingat sebagian kewenangan pemerintah Kabupaten telah dilimpahkan ke Pemerintah Kecamatan. Berdasarkan Peraturan Bupati Malang Nomor 22 Tahun 2015 tentang Pendelegasian Sebagian Wewenang Bupati kepada Camat, Ada 11 (sebelas) item pelayanan yang didelegasikan ke Kecamatan, yakni :

1. Izin Mendirikan Bangunan (IMB)
 - Klasifikasi Luas Maksimal 100 M2.
2. Tanda Daftar Peternakan Rakyat (TDPR)
 - Ayam Ras Petelur : 50 – 10.000 Ekor
 - Ayam Ras Daging : 1.000 – 15.000 Ekor
 - Ayam Buras : 250 – 10.000 Ekor
 - Itik, Angsa dan Mentok : 200 – 15.000 Ekor
 - Kalkun : 50 – 10.000 Ekor
 - Burung Puyuh : 1.000 – 25.000 Ekor
 - Burung Dara : 100 – 25.000 Ekor
 - Kambing dan Domba : 20 – 300 Ekor
 - Babi : 10 – 125 Ekor
 - Sapi Potong : 10 – 100 Ekor
 - Sapi Perah : 7 – 20 Ekor
 - Kerbau : 5 – 75 Ekor
 - Kuda : 5 – 50 Ekor
 - Kelinci : 100 – 1.500 Ekor
 - Rusa : 20 – 300 Ekor
3. Surat Izin Usaha Perdagangan (SIUP)
 - Klasifikasi Modal Maksimal Rp. 200.000.000,-
4. Izin Usaha Mikro Kecil (IUMK)
 - Klasifikasi Non Badan Usaha
5. Izin Tempat Parkir Insidentil
6. Izin Reklame Insidentil
7. Izin Kelompok Kesenian
8. Izin Lembaga Kursus dan Pelatihan

9. Izin Pendirian Pusat Kegiatan Belajar Masyarakat (PKBM)
10. Izin Pendirian Taman Penitipan Anak (TPA)
11. Izin Taman Bacaan Masyarakat (TBM)

Selain pelayanan perizinan, PATEN juga memberikan pelayanan dibidang non perizinan, antara lain sebagai berikut :

1. Pelayanan Pindah Tempat;
2. Pelayanan Pengantar KK;
3. Pelayanan e-KTP;
4. Pelayanan Surat Keterangan Boro Kerja;
5. Pelayanan Pengesahan SKCK;
6. Pelayanan Dispensasi Nikah;
7. Pelayanan Kartu Kuning;
8. Rekomendasi IPPT;
9. Rekomendasi Ijin Keramaian;
10. Rekomendasi Ijin Gangguan (HO);
11. Surat Keterangan Waris;
12. Pelayanan Legalisir Umum.

Kecamatan juga mendukung program pemerintah tentang kesetaraan gender berdasarkan Peraturan Menteri Pemberdayaan Perempuan dan Perlindungan Anak Nomor 4 Tahun 2014 tentang Pedoman Pengawasan Pelaksanaan Perencanaan Dan Penganggaran Yang Responsif Gender Untuk Pemerintah Daerah, melalui program Perencanaan dan Penganggaran yang Responsif Gender yang selanjutnya disingkat PPRG adalah instrumen untuk mengatasi adanya perbedaan atau kesenjangan akses, partisipasi, kontrol, dan manfaat pembangunan bagi perempuan dan laki-laki dengan tujuan untuk mewujudkan anggaran yang lebih berkeadilan. Perencanaan Responsif Gender (PRG) dilakukan untuk menjamin keadilan dan kesetaraan bagi perempuan dan laki-laki dalam hal akses, partisipasi, kontrol, dan manfaat pembangunan dengan melakukan analisis gender. Yang di atur juga di Peraturan Menteri Dalam Negeri Nomor 15 Tahun 2008 tentang Pedoman Umum Pelaksanaan Pengarusutamaan Gender di Daerah sebagaimana telah diubah dengan Peraturan Menteri Dalam Negeri Nomor 67 Tahun 2011 tentang Perubahan atas Peraturan Menteri Dalam Negeri Nomor 15

Tahun 2008 tentang Pedoman Umum Pelaksanaan Pengarusutamaan Gender di Daerah. Kegiatan responsife gender yang dilaksanakan adalah pembinaan dan fasilitasi kegiatan koperasi wanita yang ada di seluruh desa di Kecamatan Poncokusumo melalui Program Penyelenggaraan Pemerintahan dan Pelayanan Publik, Kegiatan Koordinasi Penyelenggaraan Kegiatan Pemerintahan di Tingkat Kecamatan serta Sub Kegiatan Koordinasi/ Sinergi Perencanaan dan Pelaksanaan kegiatan pemerintahan dengan Perangkat daerah dan instansi Vertikat terkaet.

3.1 Tujuan dan Sasaran Rencana Kerja Perangkat Daerah

Tujuan adalah merupakan cita-cita atau sesuatu yang akan dicapai dalam rangka meningkatkan pelayanan masyarakat secara optimal. Sedangkan sasaran dalam program ini adalah untuk mengetahui sejauh mana hasil yang akan dicapai secara nyata oleh Kecamatan Poncokusumo yang secara akuntabilitas dapat dipertanggung jawabkan.

Adapun secara umum tujuan dan sasaran Kecamatan Poncokusumo adalah sebagai berikut:

1. Tujuan: Meningkatkan Kepuasan Masyarakat terhadap Layanan Kecamatan Poncokusumo
2. Sasaran:
 - Meningkatnya kualitas tugas umum pemerintahan.
 - Meningkatnya Ketentraman dan Stabilitan Masyarakat di Kecamatan
 - Meningkatnya Pemberdayaan Masyarakat dan Pembinaan Pemerintahan Desa/Kelurahan.

3.3 Program dan Kegiatan

Untuk mewujudkan tujuan serta sasaran Pembangunan Kabupaten Malang, maka pada Tahun 2022 Kecamatan Poncokusumo melaksanakan 5 program 13 kegiatan dan 31 Sub Kegiatan yang sudah di input di Aplikasi Sistem Informasi Pemerintahan Daerah (SIPD) dengan rincian sebagai berikut:

I PROGRAM PENUNJANG URUSAN PEMERINTAHAN DAERAH KABUPATEN/KOTA

1.1 Perencanaan, Penganggaran, dan Evaluasi Kinerja Perangkat Daerah

- 1.1.1 Penyusunan Dokumen Perencanaan Perangkat Daerah
- 1.1.2 Koordinasi dan Penyusunan Dokumen RKA-SKPD
- 1.1.3 Koordinasi dan Penyusunan Dokumen Perubahan RKA-SKPD
- 1.1.4 Koordinasi dan Penyusunan DPA-SKPD
- 1.1.5 Koordinasi dan Penyusunan Perubahan DPA-SKPD
- 1.1.6 Koordinasi dan Penyusunan Laporan Capaian Kinerja dan Ikhtisar Realisasi Kinerja SKPD
- 1.1.7 Evaluasi Kinerja Perangkat Daerah

1.2 Administrasi Keuangan Perangkat Daerah

- 1.2.1 Penyediaan Gaji dan Tunjangan ASN
- 1.2.2 Penyediaan Administrasi Pelaksanaan Tugas ASN
- 1.2.3 Koordinasi dan Penyusunan Laporan keuangan Akhir Tahun SKPD
- 1.2.4 Koordinasi dan Penyusunan Laporan Keuangan Bulanan/Triwulan/Semesteran SKPD

1.3 Administrasi Barang Milik Daerah pada Perangkat Daerah

- 1.3.1 Penyusunan Perencanaan Kebutuhan Barang Milik Daerah SKPD
- 1.3.2 Rekonsiliasi dan Penyusunan Laporan Barang Milik Daerah pada SKPD

1.4 Administrasi Kepegawaian Perangkat Daerah

- 1.4.1 Pengadaan Pakaian Dinas Beserta Atribut Kelengkapannya
- 1.4.2 Koordinasi dan Pelaksanaan Sistem Informasi Kepegawaian

1.5 Administrasi Umum Perangkat Daerah

- 1.5.1 Penyediaan Peralatan dan Perlengkapan Kantor
- 1.5.2 Penyediaan Barang Cetak dan Penggandaan
- 1.5.3 Fasilitasi Kunjungan Tamu
- 1.5.4 Penyelenggaraan Rapat Koordinasi dan Konsultasi SKPD

1.6 Pengadaan Barang Milik Daerah Penunjang Urusan Pemerintah Daerah

- 1.6.1 Pengadaan Sarana dan Prasarana Pendukung Gedung Kantor dan Bangunan lainnya

1.7 Penyediaan Jasa Penunjang Urusan Pemerintahan Daerah

- 1.7.1 Penyediaan Jasa Surat Menyurat
- 1.7.2 Penyediaan Jasa Komunikasi, Sumber Daya Air dan Listrik
- 1.7.3 Penyediaan Jasa Pelayanan Umum Kantor

1.8 Pemeliharaan Barang Milik Daerah Penunjang Urusan Pemerintahan Daerah

- 1.8.1 Penyediaan Jasa Pemeliharaan, Biaya Pemeliharaan dan Pajak Kendaraan Perseorangan Dinas atau Kendaraan Dinas jabatan
- 1.8.2 Pemeliharaan/Rehabilitasi Gedung Kantor dan Bangunan Lainnya
- 1.8.3 Pemeliharaan/Rehabilitasi Sarana dan Prasarana Gedung Kantor dan Bangunan Lainnya

2 PROGRAM PENYELENGGARAAN PEMERINTAHAN DAN PELAYANAN PUBLIK

2.1 Koordinasi Penyelenggaraan Kegiatan pemerintahan di Tingkat Kecamatan

- 2.1.1 Koordinasi/Sinergi Perencanaan dan Pelaksanaan kegiatan pemerintahan dengan Perangkat Daerah dan instansi Vertikal Terkaet

2.2 Pelaksanaan Urusan Pemerintahan yang dilimpahkan Kepada Camat

- 2.2.1 Pelaksanaan Urusan Pemerintahan yang terkaet dengan Kewenangan lain yang dilimpahkan

3 PROGRAM KOORDINASI KETENTRAMAN DAN KETERTIBAN UMUM

3.1 Koordinasi Upaya Penyelenggaraan Ketentraman dan Ketertiban umum

- 3.1.1 Sinergitas dengan Kepolisian Negara Republik Indonesia Tentara Nasional Indonesia dan Instansi Vertikal di Wilayah Kecamatan

4 PROGRAM PENYELENGGARAAN URUSAN PEMERINTAHAN UMUM

4.1 Penyelenggaraan Urusan Pemerintahan Umum sesuai Penugasan Kepala Daerah

- 4.1.1 Fasilitasi, Koordinasi dan Pembinaan (Bimtek, Sosialisasi, Konsultasi) Wawasan Kebangsaan dan Ketahanan Nasional

5 PROGRAM PEMBINAAN DAN PENGAWASAN PEMERINTAHAN DESA

5.1 Fasilitasi, Rekomendasi dan Koordinasi Pembinaan dan Pengawasan Pemerintahan Desa

- 5.1.1 Fasilitasi Administrasi Tata Pemerintahan Desa

Rumusan Rencana Program dan Kegiatan Tahun 2022 dan Prakiraan Maju Tahun 2023 Kecamatan Poncokusumo Kabupaten Malang dapat dilihat pada Tabel 3.1 sebagai berikut:

Tabel 3.1
Rumusan Rencana Program dan Kegiatan PD Tahun 2022 dan Prakiraan Maju Tahun 2023
Kecamatan Poncokusumo Kabupaten Malang

Kode	Urusan / Bidang Urusan Pemerintahan Daerah dan Program / Kegiatan / Sub Kegiatan	Indikator Kinerja				Rencana Tahun 2022							Perkiraan Maju Rencana Tahun 2023	Kebutuhan Dana/Pagu Indikatif (Rp)			
		Capaian Program	Keluaran Sub Kegiatan	Keluaran Kegiatan	Hasil Kegiatan	Lokasi Output Kegiatan	Target Capaian Kinerja				Pagu Indikatif (Rp)	Sumber Dana			Target Capaian Kinerja		
							Program	Keluaran Sub Kegiatan	Keluaran Kegiatan	Hasil Kegiatan					Tolok Ukur	Target	
(1)	(2)	(3)	(4)	(5)	(6)	(7)	(8)	(9)	(10)	(11)	(12)	(13)	(14)	(15)	(16)	(17)	
7																	UNSUR KEWILAYAHAN

Kode	Urusan / Bidang Urusan Pemerintahan Daerah dan Program / Kegiatan / Sub Kegiatan	Indikator Kinerja				Rencana Tahun 2022							Perkiraan Maju Rencana Tahun 2023		Kebutuhan Dana/Pagu Indikatif (Rp)	
		Capaian Program	Keluaran Sub Kegiatan	Keluaran Kegiatan	Hasil Kegiatan	Lokasi Output Kegiatan	Target Capaian Kinerja				Pagu Indikatif (Rp)	Sumber Dana	Target Capaian Kinerja			
							Program	Keluaran Sub Kegiatan	Keluaran Kegiatan	Hasil Kegiatan			Tolok Ukur	Target		
(1)	(2)	(3)	(4)	(5)	(6)	(7)	(8)	(9)	(10)	(11)	(12)	(13)	(14)	(15)	(16)	(17)
701	KECAMATAN										3.569.248.848		3.569.248.848			
70011	PROGRAM PENUNJANG URUSAN PEMERINTAHAN DAERAH KAB/KOTA										2.632.312.048		2.632.312.048			
7002111	Perencanaan penganggaran, dan Evaluasi Kinerja Perangkat Daerah										18.193.000		18.193.000			
7002111	Penyusunan Dokumen Perencanaan	Persentase Pemenuhan Dukungan	Jumlah dokumen Rencana	Jumlah Dokumen Perencanaan	Persentase Pemenuhan Pelayanan	Kab. Malang, Ponorogo	100%	4000	14000	100%	5.330.000	PENDAPAT	Persentase Pemenuhan	100%	5.330.000	

Kode	Urusan / Bidang Urusan Pemerintahan Daerah dan Program / Kegiatan / Sub Kegiatan	Indikator Kinerja				Rencana Tahun 2022						Perkiraan Maju Rencana Tahun 2023	Kebutuhan Dana/Pagu Indikatif (Rp)			
		Capaian Program	Keluaran Sub Kegiatan	Keluaran Kegiatan	Hasil Kegiatan	Lokasi Output Kegiatan	Target Capaian Kinerja				Pagu Indikatif (Rp)			Sumber Dana	Target Capaian Kinerja	
							Program	Keluaran Sub Kegiatan	Keluaran Kegiatan	Hasil Kegiatan					Tolok Ukur	Target
(1)	(2)	(3)	(4)	(5)	(6)	(7)	(8)	(9)	(10)	(11)	(12)	(13)	(14)	(15)	(16)	(17)
	aan Perangka t Daerah	an Manajemen Perkerantoran Dan Penunjang Kinerja Perangka t Daerah Dalamsatu Tahun (%)	a strategi dan/atau Rencana Kerja dan Perubahan Rencana Strategis dan/atau Ren	naan, Penganggaran, dan Evaluasi Kinerja yang disusun sesuai aturan dan tepat waktu	nan Internal Perangkat Daerah	okusum o						A N A S L I D A E R A H (P A D)		n Dukung an Manajemen Perkantoran Dan Penunjang Kinerja Perangkat Daerah		

Kode	Urusan / Bidang Urusan Pemerintahan Daerah dan Program / Kegiatan / Sub Kegiatan	Indikator Kinerja				Rencana Tahun 2022							Perkiraan Maju Rencana Tahun 2023	Kebutuhan Dana/Pagu Indikatif (Rp)		
		Capaian Program	Keluaran Sub Kegiatan	Keluaran Kegiatan	Hasil Kegiatan	Lokasi Output Kegiatan	Target Capaian Kinerja				Pagu Indikatif (Rp)	Sumber Dana			Target Capaian Kinerja	
							Program	Keluaran Sub Kegiatan	Keluaran Kegiatan	Hasil Kegiatan					Tolok Ukur	Target
(1)	(2)	(3)	(4)	(5)	(6)	(7)	(8)	(9)	(10)	(11)	(12)	(13)	(14)	(15)	(16)	(17)
			can a Kerj a yan g disu sun tepa t wak tu											Dal am Sat u Tah un (%)		
700201112	Koordinasi dan Penyusunan Dokumen	Persentase Pemenuhan Dukungan	Jumlah dokumen RKA-SKP	Jumlah Dokumen Perencanaan	Persentase Pemenuhan layanan	Kab. Malang, Ponorok	100%	100%	14000	100%	2.640.000	PENDAPATA		Persentase Pemenuhan	100%	2.640.000

Kode	Urusan / Bidang Urusan Pemerintahan Daerah dan Program / Kegiatan / Sub Kegiatan	Indikator Kinerja				Rencana Tahun 2022						Perkiraan Maju Rencana Tahun 2023		Kebutuhan Dana/Pagu Indikatif (Rp)		
		Capaian Program	Keluaran Sub Kegiatan	Keluaran Kegiatan	Hasil Kegiatan	Lokasi Output Kegiatan	Target Capaian Kinerja				Pagu Indikatif (Rp)	Sumber Dana	Target Capaian Kinerja			
							Program	Keluaran Sub Kegiatan	Keluaran Kegiatan	Hasil Kegiatan			Tolok Ukur		Target	
(1)	(2)	(3)	(4)	(5)	(6)	(7)	(8)	(9)	(10)	(11)	(12)	(13)	(14)	(15)	(16)	(17)
	n RKA - SKPD	Manajemen Perkantoran Dan Penunjang Kinerja Perangkat Daerah Dalam Satu Tahun (%)	Disusun sesuai ketentuan dan tepat waktu	n, Pengorganisasian, dan Evaluasi Kinerja yang disusun sesuai aturan dan tepat waktu	Internal Perangkat Daerah	usumo						NASLIDAE RAH (PAD)		Dukung Manajemen Perkantoran Dan Penunjang Kinerja Perangkat Daerah Dal		

Kode	Urusan / Bidang Urusan Pemerintahan Daerah dan Program / Kegiatan / Sub Kegiatan	Indikator Kinerja				Rencana Tahun 2022						Perkiraan Maju Rencana Tahun 2023	Kebutuhan Dana/Pagu Indikatif (Rp)			
		Capaian Program	Keluaran Sub Kegiatan	Keluaran Kegiatan	Hasil Kegiatan	Lokasi Output Kegiatan	Target Capaian Kinerja				Pagu Indikatif (Rp)			Sumber Dana	Target Capaian Kinerja	
							Program	Keluaran Sub Kegiatan	Keluaran Kegiatan	Hasil Kegiatan					Tolok Ukur	Target
(1)	(2)	(3)	(4)	(5)	(6)	(7)	(8)	(9)	(10)	(11)	(12)	(13)	(14)	(15)	(16)	(17)
70020	Koordina si dan Penyusunan Dokumen Perubahan RKA - SKPD	Persentase Pemenuhan Dukungan Manajemen Perkantoran Dan Penjangkine	Jumlah Dokumen Perubahan RKA disus	Jumlah Dokumen Perencanaan, Penganggaran, dan Evaluasi Kinerja	Persentase Pemenuhan Pelayanan Internal Perangkat Daerah	Kab. Malang, Ponorok	100%	100%	14000	100%	2.100.000	PENDAPATAN ASLI DAERAH (P	am Satu Tahun (%)	100%	2.110.000	2.110.000

Kode	Urusan / Bidang Urusan Pemerintahan Daerah dan Program / Kegiatan / Sub Kegiatan	Indikator Kinerja				Rencana Tahun 2022							Perkiraan Maju Rencana Tahun 2023	Kebutuhan Dana/Pagu Indikatif (Rp)		
		Capaian Program	Keluaran Sub Kegiatan	Keluaran Kegiatan	Hasil Kegiatan	Lokasi Output Kegiatan	Target Capaian Kinerja				Pagu Indikatif (Rp)	Sumber Dana			Target Capaian Kinerja	
							Program	Keluaran Sub Kegiatan	Keluaran Kegiatan	Hasil Kegiatan					Tolok Ukur	Target
(1)	(2)	(3)	(4)	(5)	(6)	(7)	(8)	(9)	(10)	(11)	(12)	(13)	(14)	(15)	(16)	(17)
		Perangkat Daerah Dalam Satu Tahun (%)	waktu	g disusun sesuai aturan dan tepat waktu								AD)		an Dan Penjangkinerja Perangkat Daerah Dalam Satu Tahun (%)		
700201114	Kordinasi dan Peny	Persentase Pemenu	Jumlah Dokumen	Jumlah Dokumen	Persentase Pemenu	Kab. Malang	1000	1000	1400%	1000%	2.130.000	PENDANA		Perse	100	2.130.000

Kode	Urusan / Bidang Urusan Pemerintahan Daerah dan Program / Kegiatan / Sub Kegiatan	Indikator Kinerja				Rencana Tahun 2022						Perkiraan Maju Rencana Tahun 2023		Kebutuhan Dana/Pagu Indikatif (Rp)		
		Capaian Program	Keluaran Sub Kegiatan	Keluaran Kegiatan	Hasil Kegiatan	Lokasi Output Kegiatan	Target Capaian Kinerja				Pagu Indikatif (Rp)	Sumber Dana	Target Capaian Kinerja			
							Program	Keluaran Sub Kegiatan	Keluaran Kegiatan	Hasil Kegiatan			Tolok Ukur		Target	
(1)	(2)	(3)	(4)	(5)	(6)	(7)	(8)	(9)	(10)	(11)	(12)	(13)	(14)	(15)	(16)	(17)
	urusan DPA-SKP D	dukungan Manajemen Perantoran Dan Penjangkian Kinerja Peringkat Daerah Dalam Satu Tahun	DPA-SKD disusui ketentuan dan tepat waktu	Pencanaan, Penganggaran, dan Evaluasi Kinerja yang disusun sesuai aturan dan tepat waktu	layanan Internal Perangkat Daerah	, Puncokusumo	%	men	men			PATANASLIDAE RAH (PAD)		menuhan Dukungan Manajemen Perantoran Dan Penjangkian Kinerja Perangkat	%	

Kode	Urusan / Bidang Urusan Pemerintahan Daerah dan Program / Kegiatan / Sub Kegiatan	Indikator Kinerja				Rencana Tahun 2022							C a t a t a n P e n t i n g	Perkiraan Maju Rencana Tahun 2023		Kebutuhan Dana/Pagu Indikatif (Rp)
		Capaian Program	Keluaran Sub Kegiatan	Keluaran Kegiatan	Hasil Kegiatan	Lokasi Output Kegiatan	Target Capaian Kinerja				Pagu Indikatif (Rp)	Sumber Dana		Target Capaian Kinerja		
							Program	Keluaran Sub Kegiatan	Keluaran Kegiatan	Hasil Kegiatan				Tolok Ukur	Target	
(1)	(2)	(3)	(4)	(5)	(6)	(7)	(8)	(9)	(10)	(11)	(12)	(13)	(14)	(15)	(16)	(17)
		un (%)		tu										Daerah Dalam Satu Tahun (%)		
70000	Koordinasi dan Penyusunan Perubahan DPA-SKPD	Persentase Pemenuhan Dukungan Manajemen Perantoran Dan	Jumlah Dokumen Perubahan DPA-SKPD disus	Jumlah Dokumen Perencanaan, Penganggaran, dan Eval	Persentase Pemenuhan Pelayanan Internal Peringkat Daerah	Kab. Malang, Ponorokusumo	100%	100%	14000	100%	2.130.000	PENDAPATAN ASLI DAERAH		Persentase Pemenuhan Dukungan Manajemen	100%	2.130.000

Kode	Urusan / Bidang Urusan Pemerintahan Daerah dan Program / Kegiatan / Sub Kegiatan	Indikator Kinerja				Rencana Tahun 2022						Perkiraan Maju Rencana Tahun 2023		Kebutuhan Dana/Pagu Indikatif (Rp)		
		Capaian Program	Keluaran Sub Kegiatan	Keluaran Kegiatan	Hasil Kegiatan	Lokasi Output Kegiatan	Target Capaian Kinerja				Pagu Indikatif (Rp)	Sumber Dana	Target Capaian Kinerja			
							Program	Keluaran Sub Kegiatan	Keluaran Kegiatan	Hasil Kegiatan			Tolok Ukur		Target	
(1)	(2)	(3)	(4)	(5)	(6)	(7)	(8)	(9)	(10)	(11)	(12)	(13)	(14)	(15)	(16)	(17)
		Penunjang Kinerja Perangkat Daerah Dalam Satu Tahun (%)	Uai ketentuan dan tepat waktu	Uasi Kinerja yang disusun sesuai aturan dan tepat waktu								RAH (PAD)		Perkantoran Dan Penjangkinerja Perangkat Daerah Dalam Satu Tahun (%)		

Kode	Urusan / Bidang Urusan Pemerintahan Daerah dan Program / Kegiatan / Sub Kegiatan	Indikator Kinerja				Rencana Tahun 2022							Perkiraan Maju Rencana Tahun 2023	Kebutuhan Dana/Pagu Indikatif (Rp)		
		Capaian Program	Keluaran Sub Kegiatan	Keluaran Kegiatan	Hasil Kegiatan	Lokasi Output Kegiatan	Target Capaian Kinerja				Pagu Indikatif (Rp)	Sumber Dana			Target Capaian Kinerja	
							Program	Keluaran Sub Kegiatan	Keluaran Kegiatan	Hasil Kegiatan					Tolok Ukur	Target
(1)	(2)	(3)	(4)	(5)	(6)	(7)	(8)	(9)	(10)	(11)	(12)	(13)	(14)	(15)	(16)	(17)
7000001126	Koordina si dan Penyusunan Laporan Capaian Kinerja dan Ikhtisar Realisasi Kinerja SKPD	Persentase Pemenuhan Dukungan Manajemen Perkantoran Dan Penunjang Daerah	Jumlah Dokumen Laporan Kinerja Survei Kepuasan Masyarakat	Jumlah Dokumen Perencanaan, Penganggaran, dan Evaluasi Kinerja yang disusun sesuai atur	Persentase Pemenuhan Pelayanan Internal Pengkaderan	Kab. Malang, Ponorokusumo	100%	2000	14000	100%	2.350.000	PENDAPATAN ASLI DAERAH (PAD)	Persentase Pemenuhan Dukungan Manajemen Perkantoran Dan Penunjang	100%	2.350.000	

Kode	Urusan / Bidang Urusan Pemerintahan Daerah dan Program / Kegiatan / Sub Kegiatan	Indikator Kinerja				Rencana Tahun 2022							Perkiraan Maju Rencana Tahun 2023	Kebutuhan Dana/Pagu Indikatif (Rp)		
		Capaian Program	Keluaran Sub Kegiatan	Keluaran Kegiatan	Hasil Kegiatan	Lokasi Output Kegiatan	Target Capaian Kinerja				Pagu Indikatif (Rp)	Sumber Dana			Target Capaian Kinerja	
							Program	Keluaran Sub Kegiatan	Keluaran Kegiatan	Hasil Kegiatan					Tolok Ukur	Target
(1)	(2)	(3)	(4)	(5)	(6)	(7)	(8)	(9)	(10)	(11)	(12)	(13)	(14)	(15)	(16)	(17)
		Dalam Satu Tahun (%)		and tepat waktu										Kinerja Peringkat Daerah Dalam Satu Tahun (%)		
70000	1127	Evaluasi Kinerja Perangkat Daerah	Persentase Pemenuhan Dukungan Manajerial	Jumlah Dokumen Laporan	Jumlah Dokumen Perencanaan, Pen	Persentase Pemenuhan Pelayanan Internal	Kab. Malang, Ponorogo	100%	400	1400	100%	1.500.000	PENDAPATAN	Persentase Pemenuhan Dukungan	100%	1.500.000

Kode	Urusan / Bidang Urusan Pemerintahan Daerah dan Program / Kegiatan / Sub Kegiatan	Indikator Kinerja				Rencana Tahun 2022						Perkiraan Maju Rencana Tahun 2023		Kebutuhan Dana/Pagu Indikatif (Rp)		
		Capaian Program	Keluaran Sub Kegiatan	Keluaran Kegiatan	Hasil Kegiatan	Lokasi Output Kegiatan	Target Capaian Kinerja				Pagu Indikatif (Rp)	Sumber Dana	Target Capaian Kinerja			
							Program	Keluaran Sub Kegiatan	Keluaran Kegiatan	Hasil Kegiatan			Tolok Ukur		Target	
(1)	(2)	(3)	(4)	(5)	(6)	(7)	(8)	(9)	(10)	(11)	(12)	(13)	(14)	(15)	(16)	(17)
		men Perkiraan Dan Penjang Kinerja Perangat Daerah Dalam Satu Tahun (%)	eval uasi kinerja perangat daerah	gan ggar an, dan Eval uasi Kinerja yang disu sunses uai atur an dan tepa t wak tu	Per angkat Dae rah	m o						S LI D A E R A H (P A D)		nga n Ma naj em en Per kan tor an Da n Pen unj ang Kin erja Per ang kat Da era h Dal am Sat		

Kode	Urusan / Bidang Urusan Pemerintahan Daerah dan Program / Kegiatan / Sub Kegiatan	Indikator Kinerja				Rencana Tahun 2022						C a t a t a n P e n t i n g	Perkiraan Maju Rencana Tahun 2023		Kebutuhan Dana/Pagu Indikatif (Rp)		
		Capaian Program	Keluaran Sub Kegiatan	Keluaran Kegiatan	Hasil Kegiatan	Lokasi Output Kegiatan	Target Capaian Kinerja				Pagu Indikatif (Rp)		S u m b e r D a n a	Targe t Capaian Kinerja			
							Program	Keluaran Sub Kegiatan	Keluaran Kegiatan	Hasil Kegiatan				Tolok Ukur		T a r g e t	
(1)	(2)	(3)	(4)	(5)	(6)	(7)	(8)	(9)	(10)	(11)	(12)	(13)	(14)	(15)	(16)	(17)	
700201120	Administrasi Keuangan Perangkat Daerah										2.260.178.728						
700201121	Penyediaan Gaji dan Tunjangan ASN	Persentase Pemenuhan Dukungan Manajemen Perk	Jumlah ASN yang Menerima Gaji dan Tunjang	Jumlah Pemenuhan Kinerja Pelayan	Persentase Pemenuhan Pelayanan Internal Perang	Kab. Malang, Ponorokusumo	100%	228000	228000	100%	2.164.428.448	PENDAPATAN ASLI		Persentase Pemenuhan Dukungan Manaj	100%	2.164.428.448	

Kode	Urusan / Bidang Urusan Pemerintahan Daerah dan Program / Kegiatan / Sub Kegiatan	Indikator Kinerja				Rencana Tahun 2022						Perkiraan Maju Rencana Tahun 2023		Kebutuhan Dana/Pagu Indikatif (Rp)		
		Capaian Program	Keluaran Sub Kegiatan	Keluaran Kegiatan	Hasil Kegiatan	Lokasi Output Kegiatan	Target Capaian Kinerja				Pagu Indikatif (Rp)	Sumber Dana	Target Capaian Kinerja			
							Program	Keluaran Sub Kegiatan	Keluaran Kegiatan	Hasil Kegiatan			Tolok Ukur		Target	
(1)	(2)	(3)	(4)	(5)	(6)	(7)	(8)	(9)	(10)	(11)	(12)	(13)	(14)	(15)	(16)	(17)
		antoran Dan Penjurung Kinerja Perangkat Daerah Dalam Satu Tahun (%)	andalam satu Tahun	Perangkat Daerah yang disusun sesuai aturan dan tepat waktu	kat Daerah							DAERAH (PAD)		emen Perkantoran Dan Penjurung Kinerja Perangkat Daerah Dalam Satu Tahun (%)		

Kode	Urusan / Bidang Urusan Pemerintahan Daerah dan Program / Kegiatan / Sub Kegiatan	Indikator Kinerja				Rencana Tahun 2022							Perkiraan Maju Rencana Tahun 2023	Kebutuhan Dana/Pagu Indikatif (Rp)		
		Capaian Program	Keluaran Sub Kegiatan	Keluaran Kegiatan	Hasil Kegiatan	Lokasi Output Kegiatan	Target Capaian Kinerja				Pagu Indikatif (Rp)	Sumber Dana			Target Capaian Kinerja	
							Program	Keluaran Sub Kegiatan	Keluaran Kegiatan	Hasil Kegiatan					Tolok Ukur	Target
(1)	(2)	(3)	(4)	(5)	(6)	(7)	(8)	(9)	(10)	(11)	(12)	(13)	(14)	(15)	(16)	(17)
700201122	Penyediaan Administrasi Pelaksanaan Tugas ASN	Persentase Pemenuhan Dukungan Manajemen Perkantoran Dan Penjangkiran Kinerja Perangkat Daerah	Jumlah Pegawai Pelaksana Kegiatan dalam satu Tahun (OB)	Jumlah Pemenuhan Kinerja Pelaysan Kegiatan dalam Peringkat Daerah yang disusun sesuai aturan dan	Persentase Pemenuhan Kinerja Pelayanan Internal Perangkat Daerah	Kab. Malang, Ponorokusumo	100%	8400	8400	100%	91.370.280	PENDAPATAN ASLI DAERAH (PAD)	Persentase Pemenuhan Dukungan Manajemen Perkantoran Dan Penjangkiran	100%	91.370.280	

Kode	Urusan / Bidang Urusan Pemerintahan Daerah dan Program / Kegiatan / Sub Kegiatan	Indikator Kinerja				Rencana Tahun 2022							Perkiraan Maju Rencana Tahun 2023	Kebutuhan Dana/Pagu Indikatif (Rp)		
		Capaian Program	Keluaran Sub Kegiatan	Keluaran Kegiatan	Hasil Kegiatan	Lokasi Output Kegiatan	Target Capaian Kinerja				Pagu Indikatif (Rp)	Sumber Dana			Target Capaian Kinerja	
							Program	Keluaran Sub Kegiatan	Keluaran Kegiatan	Hasil Kegiatan					Tolok Ukur	Target
(1)	(2)	(3)	(4)	(5)	(6)	(7)	(8)	(9)	(10)	(11)	(12)	(13)	(14)	(15)	(16)	(17)
		Dalam Satu Tahun (%)		tepat waktu										Perangkat Daerah Dalam Satu Tahun (%)		
700201125	Kordinasi dan Penyusunan Laporan keuangan Akhir Tahun	Persentase Pemenuhan Dukungan Manajemen Perkantor	Jumlah Dokumen Laporan Keuangan Akhir	Jumlah Pemenuhan Kinerja Pelayanan Keuangan Perantara	Persentase Pemenuhan Pelayanan Internal Perkantor	Kab. Malang, Ponorogo	100%	100%	500	100%	2.130.000	PENDAPATAN ASLI DA	Persentase Pemenuhan Dukungan Ma	100%	2.130.000	

Kode	Urusan / Bidang Urusan Pemerintahan Daerah dan Program / Kegiatan / Sub Kegiatan	Indikator Kinerja				Rencana Tahun 2022						Perkiraan Maju Rencana Tahun 2023		Kebutuhan Dana/Pagu Indikatif (Rp)		
		Capaian Program	Keluaran Sub Kegiatan	Keluaran Kegiatan	Hasil Kegiatan	Lokasi Output Kegiatan	Target Capaian Kinerja				Pagu Indikatif (Rp)	Sumber Dana	Target Capaian Kinerja			
							Program	Keluaran Sub Kegiatan	Keaslian Kegiatan	Hasil Kegiatan			Tolok Ukur		Target	
																(8)
(1)	(2)	(3)	(4)	(5)	(6)	(7)	(8)	(9)	(10)	(11)	(12)	(13)	(14)	(15)	(16)	(17)
	un SKPD	ran Dan Penunjang Kinerja Peringkat Daerah Dalam Satu Tahun (%)	Tahun disesuaikan	ngkat Daerah yang disusun sesuai aturan dan tepat waktu	Dae rah							A E R A H (PAD)		naj em en Per kantor an Dan Pen unj ang Kin erja Per ang kat Da era h Dal am Satu Tahun		

Kode	Urusan / Bidang Urusan Pemerintahan Daerah dan Program / Kegiatan / Sub Kegiatan	Indikator Kinerja				Rencana Tahun 2022						C a t a t a n P e n t i n g	Perkiraan Maju Rencana Tahun 2023		Kebutuhan Dana/Pagu Indikatif (Rp)	
		Capaian Program	Keluaran Sub Kegiatan	Keluaran Kegiatan	Hasil Kegiatan	Lokasi Output Kegiatan	Target Capaian Kinerja				Pagu Indikatif (Rp)		S u m b e r D a n a	Target Capaian Kinerja		
							Program	Keluaran Sub Kegiatan	Keluaran Kegiatan	Hasil Kegiatan				Tolok Ukur		Target
(1)	(2)	(3)	(4)	(5)	(6)	(7)	(8)	(9)	(10)	(11)	(12)	(13)	(14)	(15)	(16)	(17)
														(%)		
700201127	Kordinasi dan Penyusunan Laporan Keuangan Bulanan/Triwulan/Semesteran SKP	Persentase Pemenuhan Dukungan Manajemen Perkantoran Dan Penunjang	Jumlah Dokumen Laporan Keuangan bulanan, Triwulan, dan	Jumlah Pemenuhan Kinerja Pelayan Keuangan Peringkat Daerah yang	Persentase Pemenuhan Pelayanan Internal Peringkat Daerah	Kab. Malang, Ponorogo	100%	400	500	1000	2.250.000	PENDAPATAN ASLI DAERAH		Persentase Pemenuhan Dukungan Manajemen Perkan	100%	2.250.000

Kode	Urusan / Bidang Urusan Pemerintahan Daerah dan Program / Kegiatan / Sub Kegiatan	Indikator Kinerja				Rencana Tahun 2022						C	Perkiraan Maju Rencana Tahun 2023	Kebutuhan Dana/Pagu Indikatif (Rp)			
		Capaian Program	Keluaran Sub Kegiatan	Keluaran Kegiatan	Hasil Kegiatan	Lokasi Output Kegiatan	Target Capaian Kinerja				Pagu Indikatif (Rp)				Sumber Dana	Target Capaian Kinerja	
							Program	Keluaran Sub Kegiatan	Keluaran Kegiatan	Hasil Kegiatan						Tolok Ukur	Target
(1)	(2)	(3)	(4)	(5)	(6)	(7)	(8)	(9)	(10)	(11)	(12)	(13)	(14)	(15)	(16)	(17)	
	D	Kinerja Peringkat Daerah Dalam Satu Tahun (%)	Semesteran yang disusun	disusun sesuai aturan dan tepat waktu								(PAD)		toran Dan Penjangkinerja Peringkat Daerah Dalam Satu Tahun (%)			
7002113	Administrasi Barang Milik Daerah pada Perangkat Daerah									1.750.						1.750.00	

Kode	Urusan / Bidang Urusan Pemerintahan Daerah dan Program / Kegiatan / Sub Kegiatan	Indikator Kinerja				Rencana Tahun 2022						C	Perkiraan Maju Rencana Tahun 2023	Kebutuhan Dana/Pagu Indikatif (Rp)			
		Capaian Program	Keluaran Sub Kegiatan	Keluaran Kegiatan	Hasil Kegiatan	Lokasi Output Kegiatan	Target Capaian Kinerja				Pagu Indikatif (Rp)				Sumber Dana	Target Capaian Kinerja	
							Program	Keluaran Sub Kegiatan	Keluaran Kegiatan	Hasil Kegiatan						Tolok Ukur	Target
(1)	(2)	(3)	(4)	(5)	(6)	(7)	(8)	(9)	(10)	(11)	(12)	(13)	(14)	(15)	(16)	(17)	
											000					0	
700201131	Penyusunan Perencanaan Kebutuhan Barang Milik Daerah SKPD	Persentase Pemenuhan Dukungan Manajemen Perantoran Dan Penjangkineja PD Dalam	Jumlah Dokumen Rencana Kerja dan Renjana Pemeliharaan Barang Mili	Jumlah Pemenuhan Barang Mili	Persentase Pemenuhan Layanan Internal Peringkat Daerah	Kab. Malang, Ponorokusumo	100%	100%	300%	100%	1.250.000	PENDAPATAN SLIDERAH (PAD)		Persentase Pemenuhan Dukungan Manajemen Perantoran Dan Penjangkin	100%	1.250.000	

Kode	Urusan / Bidang Urusan Pemerintahan Daerah dan Program / Kegiatan / Sub Kegiatan	Indikator Kinerja				Rencana Tahun 2022							Perkiraan Maju Rencana Tahun 2023	Kebutuhan Dana/Pagu Indikatif (Rp)		
		Capaian Program	Keluaran Sub Kegiatan	Keluaran Kegiatan	Hasil Kegiatan	Lokasi Output Kegiatan	Target Capaian Kinerja				Pagu Indikatif (Rp)	Sumber Dana			Target Capaian Kinerja	
							Program	Keluaran Sub Kegiatan	Keluaran Kegiatan	Hasil Kegiatan					Tolok Ukur	Target
(1)	(2)	(3)	(4)	(5)	(6)	(7)	(8)	(9)	(10)	(11)	(12)	(13)	(14)	(15)	(16)	(17)
		hun	k Dae rah											erja Per ang kat Dae rah Dal am Sat u Tah un (%)		
700201135	Rekonsiliasi dan Penyusunan Laporan Barang Milik	Persentase Pemenuhan Dukungan Manajemen	Jumlah Dokumen Laporan Hasil Rek	Jumlah Pemenuhan Barang Milik Dae rah	Persentase Pemenuhan layanan Internal Perang	Kab. Malang, Ponorok usum	100%	2000	3000	100%	500.000	PENDAPATANAS		Per sentase Pe me nu han Du kun gan Ma	100%	500.000

Kode	Urusan / Bidang Urusan Pemerintahan Daerah dan Program / Kegiatan / Sub Kegiatan	Indikator Kinerja				Rencana Tahun 2022						Perkiraan Maju Rencana Tahun 2023		Kebutuhan Dana/Pagu Indikatif (Rp)		
		Capaian Program	Keluaran Sub Kegiatan	Keluaran Kegiatan	Hasil Kegiatan	Lokasi Output Kegiatan	Target Capaian Kinerja				Pagu Indikatif (Rp)	Sumber Dana	Target Capaian Kinerja			
							Program	Keluaran Sub Kegiatan	Keluasannya	Hasil Kegiatan			Tolok Ukur		Target	
																C
(1)	(2)	(3)	(4)	(5)	(6)	(7)	(8)	(9)	(10)	(11)	(12)	(13)	(14)	(15)	(16)	(17)
	Daerah pada SKPD	Perkantoran Dan Penjangkauan Kinerja Perangkat Daerah Dalam Satu Tahun (%)	onsiliasi Barang Milik Daerah	dalam menunjang Operasional Kantor	kat Daerah	o						LIDAEERAH (PAD)		najemen Perkantoran Dan Penjangkauan Kinerja Perangkat Daerah Dalam Satu Tahun (%)		

Kode	Urusan / Bidang Urusan Pemerintahan Daerah dan Program / Kegiatan / Sub Kegiatan	Indikator Kinerja				Rencana Tahun 2022						Perkiraan Maju Rencana Tahun 2023	Kebutuhan Dana/Pagu Indikatif (Rp)			
		Capaian Program	Keluaran Sub Kegiatan	Keluaran Kegiatan	Hasil Kegiatan	Lokasi Output Kegiatan	Target Capaian Kinerja				Pagu Indikatif (Rp)			Sumber Dana	Target Capaian Kinerja	
							Program	Keluaran Sub Kegiatan	Keluaran Kegiatan	Hasil Kegiatan					Tolok Ukur	Target
(1)	(2)	(3)	(4)	(5)	(6)	(7)	(8)	(9)	(10)	(11)	(12)	(13)	(14)	(15)	(16)	(17)
70020115	Administrasi Kepegawaian Perangkat Daerah										16.751.000				16.751.000	
7002011520	Pengadaan Pakaian Dinas Beserta Atribut Kelempannya	Persentase Pemenuhan Dukungan Manajemen Perkantoran Dan Penunjan	Jumlah Pakaian Dinas dan Kelempannya yang disediakan	Jumlah Pemenuhan Kinerja Layanan Kepengawaiannya	Persentase Pemenuhan Pelayanan Internal Perangkat Daerah	Kab. Malang, Ponorok	100%	190	30	100%	14.251.000	PENDAPATAN SLIDERAH		Persentase Pemenuhan Dukungan Manajemen Perkan	100%	14.251.000

Kode	Urusan / Bidang Urusan Pemerintahan Daerah dan Program / Kegiatan / Sub Kegiatan	Indikator Kinerja				Rencana Tahun 2022						Perkiraan Maju Rencana Tahun 2023		Kebutuhan Dana/Pagu Indikatif (Rp)		
		Capaian Program	Keluaran Sub Kegiatan	Keluaran Kegiatan	Hasil Kegiatan	Lokasi Output Kegiatan	Target Capaian Kinerja				Pagu Indikatif (Rp)	Sumber Dana	Target Capaian Kinerja			
							Program	Keluaran Sub Kegiatan	Hasil Kegiatan	Kelas Kegiatan			Tolok Ukur		Target	
																(8)
(1)	(2)	(3)	(4)	(5)	(6)	(7)	(8)	(9)	(10)	(11)	(12)	(13)	(14)	(15)	(16)	(17)
		Kinerja Perangkat Daerah Dalam Satu Tahun (%)		rah yang disusun sesuai aturan dan tepat waktu								(PAD)		toran Dan Penjangkinerja Perangkat Daerah Dalam Satu Tahun (%)		

Kode	Urusan / Bidang Urusan Pemerintahan Daerah dan Program / Kegiatan / Sub Kegiatan	Indikator Kinerja				Rencana Tahun 2022							Perkiraan Maju Rencana Tahun 2023	Kebutuhan Dana/Pagu Indikatif (Rp)		
		Capaian Program	Keluaran Sub Kegiatan	Keluaran Kegiatan	Hasil Kegiatan	Lokasi Output Kegiatan	Target Capaian Kinerja				Pagu Indikatif (Rp)	Sumber Dana			Target Capaian Kinerja	
							Program	Keluaran Sub Kegiatan	Keluaran Kegiatan	Hasil Kegiatan					Tolok Ukur	Target
(1)	(2)	(3)	(4)	(5)	(6)	(7)	(8)	(9)	(10)	(11)	(12)	(13)	(14)	(15)	(16)	(17)
700201154	Koordinasi dan Pelaksanaan Sistem Informasi Kepegawaian	Persentase Pemenuhan Dukungan Manajemen Perkantoran Dan Penjangkiran Daerah	Jumlah Dokumen Hasil Koordinasi dan Pelaksana	Jumlah Pemenuhan Kinerja Layanan Pegawai Peringkat Daerah	Persentase Pemenuhan Pelayanan Internal Peringkat Daerah	Kab. Malang, Ponorokusumo	100%	2000	3000		2.500.000	PENDAPATAN ASLI DAERAH (PAD)	Persentase Pemenuhan Dukungan Manajemen Perkantoran Dan Penjang	100%	2.500.000	

Kode	Urusan / Bidang Urusan Pemerintahan Daerah dan Program / Kegiatan / Sub Kegiatan	Indikator Kinerja				Rencana Tahun 2022							C a t a t a n P e n t i n g	Perkiraan Maju Rencana Tahun 2023		Kebutuhan Dana/Pagu Indikatif (Rp)
		Capaian Program	Keluaran Sub Kegiatan	Keluaran Kegiatan	Hasil Kegiatan	Lokasi Output Kegiatan	Target Capaian Kinerja				Pagu Indikatif (Rp)	Sumber Dana		Target Capaian Kinerja		
							Program	Keluaran Sub Kegiatan	Keluaran Kegiatan	Hasil Kegiatan				Tolok Ukur	Target	
(1)	(2)	(3)	(4)	(5)	(6)	(7)	(8)	(9)	(10)	(11)	(12)	(13)	(14)	(15)	(16)	(17)
		Dalam Satu Tahun (%)		aturan dan tepat waktu										Kinerja Peringkat Daerah Dalam Satu Tahun (%)		
70020116	Administrasi Umum Perangkat Daerah										182.617.620				182.617.620	
7002011620	Penyediaan Peralatan	Persentase Pemenuh	Jumlah Peralatan	Jumlah Pemenuh	Persentase Pemenuh	Kab. Malang	100	200	400	1000	16.338.30	PENDANA		Persentase Pemenuh	100	16.338.300

Kode	Urusan / Bidang Urusan Pemerintahan Daerah dan Program / Kegiatan / Sub Kegiatan	Indikator Kinerja				Rencana Tahun 2022						Perkiraan Maju Rencana Tahun 2023		Kebutuhan Dana/Pagu Indikatif (Rp)		
		Capaian Program	Keluaran Sub Kegiatan	Keluaran Kegiatan	Hasil Kegiatan	Lokasi Output Kegiatan	Target Capaian Kinerja				Pagu Indikatif (Rp)	Sumber Dana	Target Capaian Kinerja			
							Program	Keluaran Sub Kegiatan	Keluaran Kegiatan	Hasil Kegiatan			Tolok Ukur		Target	
(1)	(2)	(3)	(4)	(5)	(6)	(7)	(8)	(9)	(10)	(11)	(12)	(13)	(14)	(15)	(16)	(17)
	dan Perlempangan Kantor	han Dukungan Manajemen Perkantoran Dan Penjangkungan Kinerja Perangkat Daerah Dalam Satu Tahun	n dan Perlengkapan Kantor yang disediakan	han Pelayanan Administrasi Umum dalam satu tahun	nuhan Pelayanan Internal Perangkat Daerah	, Puncoksumo	%		men		0	PATANASLIDAE RAH (PAD)		menuhan Dukungan Manajemen Perkantoran Dan Penjangkungan Kinerja Perangkat	%	

Kode	Urusan / Bidang Urusan Pemerintahan Daerah dan Program / Kegiatan / Sub Kegiatan	Indikator Kinerja				Rencana Tahun 2022							C a t a t a n P e n t i n g	Perkiraan Maju Rencana Tahun 2023		Kebutuhan Dana/Pagu Indikatif (Rp)
		Capaian Program	Keluaran Sub Kegiatan	Keluaran Kegiatan	Hasil Kegiatan	Lokasi Output Kegiatan	Target Capaian Kinerja				Pagu Indikatif (Rp)	Sumber Dana		Target Capaian Kinerja		
							Program	Keluaran Sub Kegiatan	Keluaran Kegiatan	Hasil Kegiatan				Tolok Ukur	Target	
(1)	(2)	(3)	(4)	(5)	(6)	(7)	(8)	(9)	(10)	(11)	(12)	(13)	(14)	(15)	(16)	(17)
		un (%)												Derah Dalam Satu Tahun (%)		
700201165	Penyediaan Barang Cetak dan Penggandaan	Persentase Pemenuhan Dukungan Manajemen Perantoran Dan	Jumlah barang Cetak yang disediakan	Jumlah Pemenuhan Pelayanan Administrasi Umum dala	Persentase Pemenuhan layanan Internal Perangkat Daerah	Kab. Malang, Ponorokusumo	100%	200	400	100%	7.464.320	PENDAPATAN ASLI DAERAH		Persentase Pemenuhan Dukungan Manajemen	100%	7.464.320

Kode	Urusan / Bidang Urusan Pemerintahan Daerah dan Program / Kegiatan / Sub Kegiatan	Indikator Kinerja				Rencana Tahun 2022						C a t a t a n P e n t i n g	Perkiraan Maju Rencana Tahun 2023		Kebutuhan Dana/Pagu Indikatif (Rp)	
		Capaian Program	Keluaran Sub Kegiatan	Keluaran Kegiatan	Hasil Kegiatan	Lokasi Output Kegiatan	Target Capaian Kinerja				Pagu Indikatif (Rp)		Sumber Dana	Target Capaian Kinerja		
							Program	Keluaran Sub Kegiatan	Kelas Kegiatan	Hasil Kegiatan				Tolok Ukur		Target
(1)	(2)	(3)	(4)	(5)	(6)	(7)	(8)	(9)	(10)	(11)	(12)	(13)	(14)	(15)	(16)	(17)
		Penunjang Kinerja Perangkat Daerah Dalam Satu Tahun (%)		m satu tahun								R A H (P A D)		en Per kan tor an Da n Pen unj ang Kin er ja Per ang kat Da era h Dal am Sat u Tah un (%)		

Kode	Urusan / Bidang Urusan Pemerintahan Daerah dan Program / Kegiatan / Sub Kegiatan	Indikator Kinerja				Rencana Tahun 2022							Perkiraan Maju Rencana Tahun 2023	Kebutuhan Dana/Pagu Indikatif (Rp)		
		Capaian Program	Keluaran Sub Kegiatan	Keluaran Kegiatan	Hasil Kegiatan	Lokasi Output Kegiatan	Target Capaian Kinerja				Pagu Indikatif (Rp)	Sumber Dana			Target Capaian Kinerja	
							Program	Keluaran Sub Kegiatan	Keluaran Kegiatan	Hasil Kegiatan					Tolok Ukur	Target
(1)	(2)	(3)	(4)	(5)	(6)	(7)	(8)	(9)	(10)	(11)	(12)	(13)	(14)	(15)	(16)	(17)
700201168	Fasilitasi Kunjungan Tamu	Persentase Pemenuhan Dukungan Manajemen Perkantoran Dan Penjangkiran Perangkat Daerah	Jumlah Fasilitas Kunjungan Tamu yang disediakan	Jumlah Pemenuhan Pelayanan Administrasi Umum	Persentase Pemenuhan Pelayanan Administrasi Daerah	Kab. Malang, Ponorogo	100%	15000	4000	100%	77.440.000	PENDAPATAN ASLI DAERAH (PAD)	Persentase Pemenuhan Dukungan Manajemen Perkantoran Dan Penjangkiran	100%	77.440.000	

Kode	Urusan / Bidang Urusan Pemerintahan Daerah dan Program / Kegiatan / Sub Kegiatan	Indikator Kinerja				Rencana Tahun 2022							Perkiraan Maju Rencana Tahun 2023	Kebutuhan Dana/Pagu Indikatif (Rp)		
		Capaian Program	Keluaran Sub Kegiatan	Keluaran Kegiatan	Hasil Kegiatan	Lokasi Output Kegiatan	Target Capaian Kinerja				Pagu Indikatif (Rp)	Sumber Dana			Target Capaian Kinerja	
							Program	Keluaran Sub Kegiatan	Keluaran Kegiatan	Hasil Kegiatan					Tolok Ukur	Target
(1)	(2)	(3)	(4)	(5)	(6)	(7)	(8)	(9)	(10)	(11)	(12)	(13)	(14)	(15)	(16)	(17)
		Dalam Satu Tahun (%)												Kinerja Peringkat Daerah Dalam Satu Tahun (%)		
700201169	Penyediaan Rapat Koordinasi dan Konsultasi	Persentase Pemenuhan Dukungan Manajemen	Jumlah Rapat Koordinasi dan Konsultasi	Jumlah Pemenuhan Pelayanan Administrasi	Persentase Pemenuhan Pelayanan Internal	Kab. Malang, Ponorogo	100%	6500	4000	100%	81.375000	PENDAPATAN		Persentase Pemenuhan Duku	100%	81.375000

Kode	Urusan / Bidang Urusan Pemerintahan Daerah dan Program / Kegiatan / Sub Kegiatan	Indikator Kinerja				Rencana Tahun 2022						Perkiraan Maju Rencana Tahun 2023		Kebutuhan Dana/Pagu Indikatif (Rp)		
		Capaian Program	Keluaran Sub Kegiatan	Keluaran Kegiatan	Hasil Kegiatan	Lokasi Output Kegiatan	Target Capaian Kinerja				Pagu Indikatif (Rp)	Sumber Dana	Target Capaian Kinerja			
							Program	Keluaran Sub Kegiatan	Keluaran Kegiatan	Hasil Kegiatan			Tolok Ukur		Target	
(1)	(2)	(3)	(4)	(5)	(6)	(7)	(8)	(9)	(10)	(11)	(12)	(13)	(14)	(15)	(16)	(17)
	ultasi SKPD	meningkatkan Dan Penunjang Kinerja Perangkat Daerah Dalam Satu Tahun (%)	asinyadifasilitasi	strasi Umum dalam satu tahun	Perangkat Daerah	mo						SLIDERAH (PAD)		ngan Manajemen Perkantoran Dan Penunjang Kinerja Perangkat Daerah Dalam Satu		

Kode	Urusan / Bidang Urusan Pemerintahan Daerah dan Program / Kegiatan / Sub Kegiatan	Indikator Kinerja				Rencana Tahun 2022						C	Perkiraan Maju Rencana Tahun 2023		Kebutuhan Dana/Pagu Indikatif (Rp)		
		Capaian Program	Keluaran Sub Kegiatan	Keluaran Kegiatan	Hasil Kegiatan	Lokasi Output Kegiatan	Target Capaian Kinerja				Pagu Indikatif (Rp)		Sumber Dana	Target Capaian Kinerja			
							Program	Keluaran Sub Kegiatan	Keluaran Kegiatan	Hasil Kegiatan				Tolok Ukur		Target	
(1)	(2)	(3)	(4)	(5)	(6)	(7)	(8)	(9)	(10)	(11)	(12)	(13)	(14)	(15)	(16)	(17)	
7002117	Pengadaan Barang Milik Daerah Penunjang Urusan Pemerintah Daerah										22.370.700						
7002117	Pengadaan Sarana dan Prasarana Pendukung Gedung Kantor	Persentase Pemenuhan Dukungan Manajemen Perkantoran	Jumlah Peralatan Kantor yang disediakan	Jumlah Pemenuhan Barang Milik Daerah	Persentase Pemenuhan Layanan Internal Perangkat Daerah	Kab. Malang, Ponorogo	100%	2 Unit	1 Dokumen	100%	22.370.700	PENDAPATAN ASLI DA		Persentase Pemenuhan Dukungan Manajemen	100%	22.370.700	

Kode	Urusan / Bidang Urusan Pemerintahan Daerah dan Program / Kegiatan / Sub Kegiatan	Indikator Kinerja				Rencana Tahun 2022						Perkiraan Maju Rencana Tahun 2023	Kebutuhan Dana/Pagu Indikatif (Rp)			
		Capaian Program	Keluaran Sub Kegiatan	Keluaran Kegiatan	Hasil Kegiatan	Lokasi Output Kegiatan	Target Capaian Kinerja				Pagu Indikatif (Rp)			Sumber Dana	Target Capaian Kinerja	
							Program	Keluaran Sub Kegiatan	Keluaran Kegiatan	Hasil Kegiatan					Tolok Ukur	Target
(1)	(2)	(3)	(4)	(5)	(6)	(7)	(8)	(9)	(10)	(11)	(12)	(13)	(14)	(15)	(16)	(17)
	or atau Bangunan Lainnya	Dan Penunjang Kinerja Perangkat Daerah Dalam Satu Tahun (%)		unjang Operasional Kantor								ERAH (PAD)		Perkantoran Dan Penunjang Kinerja Perangkat Daerah Dalam Satu Tahun (%)		
700201181	Penyediaan Jasa Penunjang Urusan Pemerintahan Daerah										76.				76.8	

Kode	Urusan / Bidang Urusan Pemerintahan Daerah dan Program / Kegiatan / Sub Kegiatan	Indikator Kinerja				Rencana Tahun 2022						C a t a t a n P e n t i n g	Perkiraan Maju Rencana Tahun 2023		Kebutuhan Dana/Pagu Indikatif (Rp)	
		Capaian Program	Keluaran Sub Kegiatan	Keluaran Kegiatan	Hasil Kegiatan	Lokasi Output Kegiatan	Target Capaian Kinerja				Pagu Indikatif (Rp)		S u m b e r D a n a	Target Capaian Kinerja		
							Program	Keluaran Sub Kegiatan	Keluaran Kegiatan	Hasil Kegiatan				Tolok Ukur		Target
(1)	(2)	(3)	(4)	(5)	(6)	(7)	(8)	(9)	(10)	(11)	(12)	(13)	(14)	(15)	(16)	(17)
											800.000					00.000
700201181	Penyediaan Jasa Surat Menyurat	Persentase Pemenuhan Dukungan Manajemen Perkantoran Dan Penjangkauan	Jumlah Jasa Pengiriman Surat	Jumlah Dokumen Jasa Penunjang Operasional Perkantoran yang terdministrasi	Persentase Pemenuhan Pelayanan Internal Peringkat Daerah	Kab. Malang, Ponorogo	100%	1200 OK	3000	100%	15.000.000	PENDAPATAN ASLI DAERAH (PA		Persentase Pemenuhan Dukungan Manajemen Perkantoran	100%	15.000.000

Kode	Urusan / Bidang Urusan Pemerintahan Daerah dan Program / Kegiatan / Sub Kegiatan	Indikator Kinerja				Rencana Tahun 2022							Perkiraan Maju Rencana Tahun 2023	Kebutuhan Dana/Pagu Indikatif (Rp)		
		Capaian Program	Keluaran Sub Kegiatan	Keluaran Kegiatan	Hasil Kegiatan	Lokasi Output Kegiatan	Target Capaian Kinerja				Pagu Indikatif (Rp)	Sumber Dana			Target Capaian Kinerja	
							Program	Keluaran Sub Kegiatan	Keluaran Kegiatan	Hasil Kegiatan					Tolok Ukur	Target
(1)	(2)	(3)	(4)	(5)	(6)	(7)	(8)	(9)	(10)	(11)	(12)	(13)	(14)	(15)	(16)	(17)
		ngkat Daerah Dalam Satu Tahun (%)		rasi dengan benar selama 1 tahun								D)		n Penjangkinerja Peringkat Daerah Dalam Satu Tahun (%)		
700201182	Penyediaan Jasa Komunikasi,	Persentase Pemenuhan Duk	Jumlah Rekening Jas	Jumlah Dokumen Jas	Persentase Pemenuhan	Kab. Malang, Po	100%	36 Rekening	3 Dokumen	100%	9.000	PENDAPPA		Persentase Pemenu	100%	9.000

Kode	Urusan / Bidang Urusan Pemerintahan Daerah dan Program / Kegiatan / Sub Kegiatan	Indikator Kinerja				Rencana Tahun 2022						Perkiraan Maju Rencana Tahun 2023	Kebutuhan Dana/Pagu Indikatif (Rp)			
		Capaian Program	Keluaran Sub Kegiatan	Keluaran Kegiatan	Hasil Kegiatan	Lokasi Output Kegiatan	Target Capaian Kinerja				Pagu Indikatif (Rp)			Sumber Dana	Target Capaian Kinerja	
							Program	Keluaran Sub Kegiatan	Keluaran Kegiatan	Hasil Kegiatan					Tolok Ukur	Target
(1)	(2)	(3)	(4)	(5)	(6)	(7)	(8)	(9)	(10)	(11)	(12)	(13)	(14)	(15)	(16)	(17)
	Sumber Daya Air dan Listrik	ung Manajemen Perantara Dan Penjangkineja PD Dalam Satu Tahun (%)	a Komunikasi, Sumber daya Air, Listrik yang dikendalikan dalam satu tahun	a Penjang Operasional Perantara yang terdministrasikan dengan benarselama 1 tahun	layanan Internal Perangkat Daerah	ncokusum						TANANSLIDAEERAH (PAD)		han Dukungan Manajemen Per Kantoran Dan Penjangkinerja Perangkat Dera		

Kode	Urusan / Bidang Urusan Pemerintahan Daerah dan Program / Kegiatan / Sub Kegiatan	Indikator Kinerja				Rencana Tahun 2022							C a t a t a n P e n t i n g	Perkiraan Maju Rencana Tahun 2023		Kebutuhan Dana/Pagu Indikatif (Rp)	
		Capaian Program	Keluaran Sub Kegiatan	Keluaran Kegiatan	Hasil Kegiatan	Lokasi Output Kegiatan	Target Capaian Kinerja				Pagu Indikatif (Rp)	Sumber Dana		Target Capaian Kinerja			
							Program	Keluaran Sub Kegiatan	Keluaran Kegiatan	Hasil Kegiatan				Tolok Ukur	Target		
(1)	(2)	(3)	(4)	(5)	(6)	(7)	(8)	(9)	(10)	(11)	(12)	(13)	(14)	(15)	(16)	(17)	
700201184	Penyediaan Jasa Pelayanan Umum Kantor	Persentase Pemenuhan Dukungan Manajemen Perkantoran Dan Penunja	Jumlah Jasa Pelayanan Umum Kantor yang disediakan	Jumlah Dokumen Jasa Penunjang Operasional Perkantoran	Persentase Pemenuhan Pelayanan Internal Perkantoran	Kab. Malang, Ponorogo	100%	24 OB	3 Dokumen	100%	52.800	PENDAPATAN ASLI DAERAH		Dalam Satu Tahun (%)	100%	52.800	

Kode	Urusan / Bidang Urusan Pemerintahan Daerah dan Program / Kegiatan / Sub Kegiatan	Indikator Kinerja				Rencana Tahun 2022						Perkiraan Maju Rencana Tahun 2023	Kebutuhan Dana/Pagu Indikatif (Rp)			
		Capaian Program	Keluaran Sub Kegiatan	Keluaran Kegiatan	Hasil Kegiatan	Lokasi Output Kegiatan	Target Capaian Kinerja				Pagu Indikatif (Rp)			Sumber Dana	Target Capaian Kinerja	
							Program	Keluaran Sub Kegiatan	Keluaran Kegiatan	Hasil Kegiatan					Tolok Ukur	Target
(1)	(2)	(3)	(4)	(5)	(6)	(7)	(8)	(9)	(10)	(11)	(12)	(13)	(14)	(15)	(16)	(17)
7002119		ng Kinerja PD Dalam Satu Tahun (%)		g tera dmi nist rasi den gan ben ar sela ma 1 tah un								H (P A D)		kan tor an Da n Pen unj ang Kin erja Per ang kat Da era h Dal am Sat u Tah un (%)		
		Pemeliharaan Barang Milik Daerah Penunjang Urusan Pemerintahan Daerah									53.				53.6	

Kode	Urusan / Bidang Urusan Pemerintahan Daerah dan Program / Kegiatan / Sub Kegiatan	Indikator Kinerja				Rencana Tahun 2022						C a t a t a n P e n t i n g	Perkiraan Maju Rencana Tahun 2023		Kebutuhan Dana/Pagu Indikatif (Rp)	
		Capaian Program	Keluaran Sub Kegiatan	Keluaran Kegiatan	Hasil Kegiatan	Lokasi Output Kegiatan	Target Capaian Kinerja				Pagu Indikatif (Rp)		S u m b e r D a n a	Target Capaian Kinerja		
							Program	Keluaran Sub Kegiatan	Keluaran Kegiatan	Hasil Kegiatan				Tolok Ukur		Target
(1)	(2)	(3)	(4)	(5)	(6)	(7)	(8)	(9)	(10)	(11)	(12)	(13)	(14)	(15)	(16)	(17)
											653.000					53.000
700201192	Penyediaan Jasa Pemeliharaan, Biaya Pemeliharaan dan Pajak Kendaraan Perseroan	Persentase Pemeliharaan Managemen Perantara Dan Penjangkauan	Jumlah Jasa Pemeliharaan, Biaya Pemeliharaan, Pajak, Perizinan	Jumlah Dokumen Barang Milik Daerah Penjangkauan	Persentase Pemenuhan layanan Internal Peringkat Daerah	Kab. Malang, Ponorogo	100%	700	300	100%	24.813000	PENDAPATAN ASLI DAERAH (PA		Persentase Pemenuhan Dukungan Manajemen Perantara	100%	24.813000

Kode	Urusan / Bidang Urusan Pemerintahan Daerah dan Program / Kegiatan / Sub Kegiatan	Indikator Kinerja				Rencana Tahun 2022							Perkiraan Maju Rencana Tahun 2023	Kebutuhan Dana/Pagu Indikatif (Rp)		
		Capaian Program	Keluaran Sub Kegiatan	Keluaran Kegiatan	Hasil Kegiatan	Lokasi Output Kegiatan	Target Capaian Kinerja				Pagu Indikatif (Rp)	Sumber Dana			Target Capaian Kinerja	
							Program	Keluaran Sub Kegiatan	Keluaran Kegiatan	Hasil Kegiatan					Tolok Ukur	Target
(1)	(2)	(3)	(4)	(5)	(6)	(7)	(8)	(9)	(10)	(11)	(12)	(13)	(14)	(15)	(16)	(17)
	Dinas atau Kantor Dinas jabatan	ngkat Daerah Dalam Satu Tahun (%)	aan Dinas Operasional atau Lapangan dalam satu tahun	rah yang dipelihara dalam satu tahun								D)		unj ang Kin erja Per ang kat Dae rah Dal am Sat u Tah un (%)		
700201199	Pemeliharaan / Rehabilitasi Gedung Kantor	Persentase Pemenuhan Dukungan Man	Jumlah Gedung Kantor dan Bangun	Jumlah Dokumen Barang Milik	Persentase Pemenuhan layanan Inte	Kab. Malang, Ponorokus	100%	500	300	100%	23.470.900	PENDAPATAN		Per sen tas e Pe me nu han Du kun	100%	23.470.00

Kode	Urusan / Bidang Urusan Pemerintahan Daerah dan Program / Kegiatan / Sub Kegiatan	Indikator Kinerja				Rencana Tahun 2022						Perkiraan Maju Rencana Tahun 2023	Kebutuhan Dana/Pagu Indikatif (Rp)			
		Capaian Program	Keluaran Sub Kegiatan	Keluaran Kegiatan	Hasil Kegiatan	Lokasi Output Kegiatan	Target Capaian Kinerja				Pagu Indikatif (Rp)			Sumber Dana	Target Capaian Kinerja	
							Program	Keluaran Sub Kegiatan	Keluaran Kegiatan	Hasil Kegiatan					Tolok Ukur	Target
(1)	(2)	(3)	(4)	(5)	(6)	(7)	(8)	(9)	(10)	(11)	(12)	(13)	(14)	(15)	(16)	(17)
	or dan Bangunan Lainnya	ajemen Perkantoran Dan Penunjang Kinerja Perangkat Daerah Dalam Satu Tahun (%)	an Lainnya dipelihara	Derah Penjangkuran Pemerintahan Daerah yang dipelihara dalam satu tahun	rnal Peringkat Daerah	u mo						A S L I D A E R A H (P A D)		gan Manajemen Perkantoran Dan Penjangkuran Kinerja Perangkat Daerah Dalam Satu Tah		

Kode	Urusan / Bidang Urusan Pemerintahan Daerah dan Program / Kegiatan / Sub Kegiatan	Indikator Kinerja				Rencana Tahun 2022						C a t a t a n P e n t i n g	Perkiraan Maju Rencana Tahun 2023		Kebutuhan Dana/Pagu Indikatif (Rp)	
		Capaian Program	Keluaran Sub Kegiatan	Keluaran Kegiatan	Hasil Kegiatan	Lokasi Output Kegiatan	Target Capaian Kinerja				Pagu Indikatif (Rp)		S u m b e r D a n a	Target Capaian Kinerja		
							Program	Keluaran Sub Kegiatan	Keluaran Kegiatan	Hasil Kegiatan				Tolok Ukur		Target
(1)	(2)	(3)	(4)	(5)	(6)	(7)	(8)	(9)	(10)	(11)	(12)	(13)	(14)	(15)	(16)	(17)
														un (%)		
700211191	Pemeliharaan / Rehabilitasi Sarana dan Prasarana Pendukung Gedung Kantor	Persentase Pemenuhan Dukungan Manajemen Perkantoran dan Pengembangan Kinerja	Jumlah Sarana Gedung Kantor dan Bangunan Lainnya	Jumlah Dokumen Barang Milik Daerah Penjangkauan Pemertaha	Persentase Pemenuhan layanan Internal Daerah	Kab. Malang, Ponorok	100%	500	300	100%	5.370.000	PENDAPATAN ASLI DAERAH		Persentase Pemenuhan Dukungan Manajemen Perkantoran	100%	5.370.000

Kode	Urusan / Bidang Urusan Pemerintahan Daerah dan Program / Kegiatan / Sub Kegiatan	Indikator Kinerja				Rencana Tahun 2022						Perkiraan Maju Rencana Tahun 2023		Kebutuhan Dana/Pagu Indikatif (Rp)		
		Capaian Program	Keluaran Sub Kegiatan	Keluaran Kegiatan	Hasil Kegiatan	Lokasi Output Kegiatan	Target Capaian Kinerja				Pagu Indikatif (Rp)	Sumber Dana	Target Capaian Kinerja			
							Program	Keluaran Sub Kegiatan	Keluaran Kegiatan	Hasil Kegiatan			Tolok Ukur		Target	
(1)	(2)	(3)	(4)	(5)	(6)	(7)	(8)	(9)	(10)	(11)	(12)	(13)	(14)	(15)	(16)	(17)
	dan Bangunan Lainnya	Perangkat Daerah Dalam Satu Tahun (%)		Daerah yang dipelihara dalam satu tahun								PAD)		Penjangkauan Kinerja Perangkat Daerah Dalam Satu Tahun (%)		
700											791					791.
											.60					602.
											2.0					000
											00					

Kode	Urusan / Bidang Urusan Pemerintahan Daerah dan Program / Kegiatan / Sub Kegiatan	Indikator Kinerja				Rencana Tahun 2022						Perkiraan Maju Rencana Tahun 2023	Kebutuhan Dana/Pagu Indikatif (Rp)			
		Capaian Program	Keluaran Sub Kegiatan	Keluaran Kegiatan	Hasil Kegiatan	Lokasi Output Kegiatan	Target Capaian Kinerja				Pagu Indikatif (Rp)			Sumber Dana	Target Capaian Kinerja	
							Program	Keluaran Sub Kegiatan	Keluaran Kegiatan	Hasil Kegiatan					Tolok Ukur	Target
(1)	(2)	(3)	(4)	(5)	(6)	(7)	(8)	(9)	(10)	(11)	(12)	(13)	(14)	(15)	(16)	(17)
70021	Koordinasi Penyelenggaraan Kegiatan pemerintahan di Tingkat Kecamatan										771.002.000					771.002.000
700212	Koordinasi/Sinergi Perencanaan dan Pelaksanaan kegiatan pemerintahan dengan	Persentase Penyelenggaraan Pemerintahan dan Pelayanan Publik Dalam	Jumlah kegiatan, Pembinaan Koordinasi Penyelenggaraan Fasilitas kegiatan pem	Jumlah Dokumen Koordinasi Penyelenggaraan Kegiatan pemerintahan	Persentase Peningkatan jumlah perijinan yang diterbitkan diting	Kab. Malang, Ponorokusumo	100%	47 Kegiatan	47 Kegiatan	100%	771.002.000	PENDAPATAN SALIDERAH		Persentase Penyelenggaraan Pemerintahan dan Pelayanan Publik	100%	771.002.000

Kode	Urusan / Bidang Urusan Pemerintahan Daerah dan Program / Kegiatan / Sub Kegiatan	Indikator Kinerja				Rencana Tahun 2022						Perkiraan Maju Rencana Tahun 2023		Kebutuhan Dana/Pagu Indikatif (Rp)		
		Capaian Program	Keluaran Sub Kegiatan	Keluaran Kegiatan	Hasil Kegiatan	Lokasi Output Kegiatan	Target Capaian Kinerja				Pagu Indikatif (Rp)	Sumber Dana	Target Capaian Kinerja			
							Program	Keluaran Sub Kegiatan	Keluaran Kegiatan	Hasil Kegiatan			Tolok Ukur		Target	
(1)	(2)	(3)	(4)	(5)	(6)	(7)	(8)	(9)	(10)	(11)	(12)	(13)	(14)	(15)	(16)	(17)
	Pera ngka t Daer ah dan insta nsi Verti kal Terk aet	Satu Tah un (%)	erin taha n den gan Pera ngk at Dae rah dan inst ansi Verti kal Terk ae	n di Ting kat Kec ama tan	kat kec ama tan							(P A D)		Dal am Satu Tah un (%)		
7002124	Pelaksanaan Urusan Pemerintahan yang dilimpahkan Kepada Camat										20.600.000					20.600.000
	Pela ksan	Pers enta	Ju mla	Ju mla	Per sen	Ka b.	1	12	12	10	20.	P E		Per sen	1	20.6

Kode	Urusan / Bidang Urusan Pemerintahan Daerah dan Program / Kegiatan / Sub Kegiatan	Indikator Kinerja				Rencana Tahun 2022							Perkiraan Maju Rencana Tahun 2023	Kebutuhan Dana/Pagu Indikatif (Rp)		
		Capaian Program	Keluaran Sub Kegiatan	Keluaran Kegiatan	Hasil Kegiatan	Lokasi Output Kegiatan	Target Capaian Kinerja				Pagu Indikatif (Rp)	Sumber Dana			Target Capaian Kinerja	
							Program	Keluaran Sub Kegiatan	Keluaran Kegiatan	Hasil Kegiatan					Tolok Ukur	Target
(1)	(2)	(3)	(4)	(5)	(6)	(7)	(8)	(9)	(10)	(11)	(12)	(13)	(14)	(15)	(16)	(17)
700201243	Urusan Pemerintahan yang terkait dengan Kewenangan lain yang dilimpahkan	Penyenggaraan Pemerintahan dan Pelayanan Publik Dalam Satu Tahun (%)	pelaksanaan Administrasi Umum dan Kependudukan sertifikasi perijinan yang diproses	kegiatan Pelaksanaannya Urusan Perindustrian Kegiatan yang diterbitkan/ditingkatkan keamanan	tase Peningkatan jumlah perijinan yang diterbitkan/ditingkatkan keamanan	Malang, Puncokusumo	0%	0	0	0	600.000	NDAPTANASLIDAREAH (PAD)	tas Penyelesaian Pemerintah dan Pelayanan Publik Dalam Satu Tahun (%)	0	00.000	
PROGRAM KOORDINASI KETENTRAMAN DAN											45.		45.			

Kode	Urusan / Bidang Urusan Pemerintahan Daerah dan Program / Kegiatan / Sub Kegiatan	Indikator Kinerja				Rencana Tahun 2022						C	Perkiraan Maju Rencana Tahun 2023		Kebutuhan Dana/Pagu Indikatif (Rp)	
		Capaian Program	Keluaran Sub Kegiatan	Keluaran Kegiatan	Hasil Kegiatan	Lokasi Output Kegiatan	Target Capaian Kinerja				Pagu Indikatif (Rp)		Sumber Dana	Target Capaian Kinerja		
							Program	Keluaran Sub Kegiatan	Keluaran Kegiatan	Hasil Kegiatan				Tolok Ukur		Target
(1)	(2)	(3)	(4)	(5)	(6)	(7)	(8)	(9)	(10)	(11)	(12)	(13)	(14)	(15)	(16)	(17)
70014		KETERTIBAN UMUM									054.000					054.000
700141		Koordinasi Upaya Penyelenggaraan Ketentraman dan Ketertiban umum									45.054.000					45.054.000
7001411	Sineergitas dengan Kepolisian Negara Republik Indonesia Tentara	Persentase Kegiatan Koordinasi Ketentraman dan Ketertiban Umum Dala	Jumlah kegiatan, Pembinaan Koordinasi dan Fasilitasi Ketentraman	Jumlah Pelaksana Kegiatan Koordinasi dan Upaya Penyele	Persentase Konflik yang diselesaikan dan Upa	Kab. Malang, Ponorokusumo	10%	30 Kegiatan	30 Kegiatan	100%	45.054.000	PENDAPATAN NASIONAL DAERAH		Persentase Kegiatan Koordinasi dan Keterti	100%	45.054.000

Kode	Urusan / Bidang Urusan Pemerintahan Daerah dan Program / Kegiatan / Sub Kegiatan	Indikator Kinerja				Rencana Tahun 2022						Perkiraan Maju Rencana Tahun 2023		Kebutuhan Dana/Pagu Indikatif (Rp)		
		Capaian Program	Keluaran Sub Kegiatan	Keluaran Kegiatan	Hasil Kegiatan	Lokasi Output Kegiatan	Target Capaian Kinerja				Pagu Indikatif (Rp)	Sumber Dana	Target Capaian Kinerja			
							Program	Keluaran Sub Kegiatan	Keluaran Kegiatan	Hasil Kegiatan			Tolok Ukur		Target	
(1)	(2)	(3)	(4)	(5)	(6)	(7)	(8)	(9)	(10)	(11)	(12)	(13)	(14)	(15)	(16)	(17)
	Nasional Indonesia dan Instansi Vertikal di Wilayah Kecamatan	m Satu Tahun (%)	dan Ketersiban Lingkungan	n Ketersiban dan Ketersiban umum								H (PAD)		ban Umum Dalam Satu Tahun (%)		
70015	PROGRAM PENYELENGGARAAN URUSAN PEMERINTAHAN UMUM										42.166.800				42.166.800	
7002151	Penyelenggaraan Urusan Pemerintahan Umum sesuai Penugasan Kepala Daerah										42.166				43.166	

Kode	Urusan / Bidang Urusan Pemerintahan Daerah dan Program / Kegiatan / Sub Kegiatan	Indikator Kinerja				Rencana Tahun 2022						C	Perkiraan Maju Rencana Tahun 2023	Kebutuhan Dana/Pagu Indikatif (Rp)			
		Capaian Program	Keluaran Sub Kegiatan	Keluaran Kegiatan	Hasil Kegiatan	Lokasi Output Kegiatan	Target Capaian Kinerja				Pagu Indikatif (Rp)				Sumber Dana	Target Capaian Kinerja	
							Program	Keluaran Sub Kegiatan	Keluaran Kegiatan	Hasil Kegiatan						Tolok Ukur	Target
(1)	(2)	(3)	(4)	(5)	(6)	(7)	(8)	(9)	(10)	(11)	(12)	(13)	(14)	(15)	(16)	(17)	
											.800					.800	
700201512	Fasilitasi, Koordinasi dan Pembinaan (Bimtek, Sosialisasi, Konsultasi) Wawasan Kebangsaan dan	Persentase Penyelenggaraan Urusan Pemerintahan dan Fasilitas Umum yang dilaksanakan Dalam Satu	Jumlah Kegiatan, Pembinaan, Koordinasi dan Fasilitas Umum yang dilaksanakan dan	Jumlah Penyelenggaraan Urusan Pemerintahan Umum yang dilaksanakan	Persentase Penyelenggaraan Urusan Pemerintahan Umum yang dilaksanakan	Kab. Malang, Ponorokusumo	100%	12000	12000	100%	42.166.800	PENDAPATAN ASLI DAERAH (PAD)		Persentase Penyelenggaraan Urusan Pemerintahan Umum yang dilaksanakan	100%	42.166.800	

Kode	Urusan / Bidang Urusan Pemerintahan Daerah dan Program / Kegiatan / Sub Kegiatan	Indikator Kinerja				Rencana Tahun 2022							Perkiraan Maju Rencana Tahun 2023	Kebutuhan Dana/Pagu Indikatif (Rp)		
		Capaian Program	Keluaran Sub Kegiatan	Keluaran Kegiatan	Hasil Kegiatan	Lokasi Output Kegiatan	Target Capaian Kinerja				Pagu Indikatif (Rp)	Sumber Dana			Target Capaian Kinerja	
							Program	Keluaran Sub Kegiatan	Keluaran Kegiatan	Hasil Kegiatan					Tolok Ukur	Target
(1)	(2)	(3)	(4)	(5)	(6)	(7)	(8)	(9)	(10)	(11)	(12)	(13)	(14)	(15)	(16)	(17)
	Ketahanan Nasional	Tahun (%)	hanan Nasional	Dae rah	Dae rah									Dalam Satu Tahun (%)		
70016	PROGRAM PEMBINAAN DAN PENGAWASAN PEMERINTAHAN DESA										58.114.000				58.114.000	
70021	Fasilitasi, Rekomendasi dan Koordinasi Pembinaan dan Pengawasan Pemerintahan Desa										58.114.000				58.114.000	
700201612	Fasilitasi Administrasi Tata Pemerintahan	Persentase Pembinaan dan Pengawa	Jumlah Fasilitas Administrasi	Jumlah Kegiatan Pembinaan, Koo	Persentase Desa / Kelurahan, Puncok	Kab. Malang, Puncok	100%	36 Kegiatan	36 Kegiatan	100%	58.114.000	PENDAPATA		Persentase Pembinaan dan	100%	58.114.000

Kode	Urusan / Bidang Urusan Pemerintahan Daerah dan Program / Kegiatan / Sub Kegiatan	Indikator Kinerja				Rencana Tahun 2022						Perkiraan Maju Rencana Tahun 2023	Kebutuhan Dana/Pagu Indikatif (Rp)			
		Capaian Program	Keluaran Sub Kegiatan	Keluaran Kegiatan	Hasil Kegiatan	Lokasi Output Kegiatan	Target Capaian Kinerja				Pagu Indikatif (Rp)			Sumber Dana	Target Capaian Kinerja	
							Program	Keluaran Sub Kegiatan	Keluaran Kegiatan	Hasil Kegiatan					Tolok Ukur	Target
(1)	(2)	(3)	(4)	(5)	(6)	(7)	(8)	(9)	(10)	(11)	(12)	(13)	(14)	(15)	(16)	(17)
	Desa	san Pem erintah Desa yang dila ksa nak an Dalam Satu Tahun (%)	si Tata Pem erintah Desa Jumlah Fasi litas Ad mini strasi Tata Pem erintah Desa	rdin asi dan Fasi litas i, Pen yele ngg araan Pem erintah an Desa	g me mili ad ministr asi bai k	us um o						N A S L I D A E R A H (P A D)		Pen gaw asa n Pe merintah Desa yang dila ksa nak an Dalam Satu Tahun (%)		

Kode	Urusan / Bidang Urusan Pemerintahan Daerah dan Program / Kegiatan / Sub Kegiatan	Indikator Kinerja				Rencana Tahun 2022						Perkiraan Maju Rencana Tahun 2023		Kebutuhan Dana/Pagu Indikatif (Rp)		
		Capaian Program	Keluaran Sub Kegiatan	Keluaran Kegiatan	Hasil Kegiatan	Lokasi Output Kegiatan	Target Capaian Kinerja				Pagu Indikatif (Rp)	Sumber Dana	Target Capaian Kinerja			
							Program	Keluaran Sub Kegiatan	Keluaran Kegiatan	Hasil Kegiatan			Tolok Ukur		Target	
(1)	(2)	(3)	(4)	(5)	(6)	(7)	(8)	(9)	(10)	(11)	(12)	(13)	(14)	(15)	(16)	(17)

BAB IV

RENCANA KERJA DAN PENDANAAN KECAMATAN PONCOKUSUMO

Perencanaan Program Pendanaan bisa diartikan dengan Proses Penetapan Program yang mana saja yang akan digunakan atau dilaksanakan organisasi atau Perangkat Daerah dengan Perkiraan pemakaian Jumlah Sumber Daya atau Anggaran yang akan dialokasikan ke setiap program selama satu Tahun. Rencana Kerja Kecamatan Poncokusumo serta Pendanaan Program dan Kegiatan Tahun 2022 di danai dengan Anggaran Pendapatan dan Belanja Daerah Kabupaten Malang.

Rencana Kerja dan Pendanaan Kecamatan Poncokusumo Tahun 2022 diuraikan pada tabel 4.1 serta Rencana Kerja dan Penyerapan Anggaran Triwulan Tahun 2022 diuraikan pada tabel 4.2 sebagai berikut:

Tabel 4.1
Rencana Kerja dan Pendanaan Tahun 2022
Kecamatan Poncokusumo Kabupaten Malang

Nomor	Urusan/ Bidang Urusan Pemerintahan Daerah dan Program / Kegiatan / Sub Kegiatan	Indikator Kinerja				Rencana			
		Capaian Program	Keluaran Sub Kegiatan	Keluaran Kegiatan	Hasil Kegiatan	Lokasi Output Kegiatan	Target Capaian		
							Program	Keluaran Sub Kegiatan	
(1)	(2)	(3)	(4)	(5)	(6)	(7)	(8)	(9)	
UNSUR KEWILAYAHAN									
KECAMATAN									
1	PROGRAM PENUNJANG URUSAN PEMERINTAHAN DAERAH KAB/KOTA								
1.1	Perencanaan penganggaran, dan Evaluasi Kinerja Perangkat Daerah								
1.1.1	Penyusunan Dokumen Perencanaan Perangkat Daerah	Persentase Pemenuhan Dukungan Manajemen Perkantoran Dan Penunjang Kinerja Perangkat Daerah Dalam Satu Tahun (%)	Jumlah dokumen Rencana strategis dan/atau Rencana Kerja dan Perubahan Rencana Strategis dan/atau Rencana Kerja yang disusun tepat waktu	Jumlah Dokumen Perencanaan, Penganggaran, dan Evaluasi Kinerja yang disusun sesuai aturan dan tepat waktu	Persentase Pemenuhan layanan Internal Perangkat Daerah	Kab. Malang, Poncokusumo	100%	4 Dokumen	
1.1.2	Koordinasi dan Penyusunan Dokumen	Persentase Pemenuhan Dukungan	Jumlah dokumen RKA-SKPD disusun sesuai	Jumlah Dokumen Perencanaan,	Persentase Pemenuhan layanan	Kab. Malang, Poncokusumo	100%	1 Dokumen	

Nomor	Urusan/ Bidang Urusan Pemerintah Daerah dan Program / Kegiatan / Sub Kegiatan	Indikator Kinerja				Rencana		
		Capaian Program	Keluaran Sub Kegiatan	Keluaran Kegiatan	Hasil Kegiatan	Lokasi Output Kegiatan	Target Capaian	
							Program	Keluaran Sub Kegiatan
(1)	(2)	(3)	(4)	(5)	(6)	(7)	(8)	(9)
	n RKA-SKPD	n Manajemen Perkantoran Dan Penunjang Kinerja Perangkat Daerah Dalam Satu Tahun (%)	ketentuan dan tepat waktu	Pengangan, dan Evaluasi Kinerja yang disusun sesuai aturan dan tepat waktu	Internal Perangkat Daerah			
1.1.3	Koordinasi dan Penyusunan Dokumen Perubahan RKA-SKPD	Persentase Pemenuhan Dukungan Manajemen Perkantoran Dan Penunjang Kinerja Perangkat Daerah Dalam Satu Tahun (%)	Jumlah Dokumen Perubahan RKA disusun sesuai ketentuan dan tepat waktu	Jumlah Dokumen Perencanaan, Pengangan, dan Evaluasi Kinerja yang disusun sesuai aturan dan tepat waktu	Persentase Pemenuhan layanan Internal Perangkat Daerah	Kab. Malang, Puncoksumo	100%	1 Dokumen
1.1.4	Koordinasi dan Penyusunan DPA-SKPD	Persentase Pemenuhan Dukungan Manajemen Perkantoran Dan	Jumlah Dokumen DPA-SKPD disusun sesuai ketentuan dan tepat waktu	Jumlah Dokumen Perencanaan, Pengangan, dan Evaluasi Kinerja	Persentase Pemenuhan layanan Internal Perangkat Daerah	Kab. Malang, Puncoksumo	100%	1 Dokumen

Nomor	Urusan/ Bidang Urusan Pemerintahan Daerah dan Program / Kegiatan / Sub Kegiatan	Indikator Kinerja				Rencana		
		Capaian Program	Keluaran Sub Kegiatan	Keluaran Kegiatan	Hasil Kegiatan	Lokasi Output Kegiatan	Target Capaian	
							Program	Keluaran Sub Kegiatan
(1)	(2)	(3)	(4)	(5)	(6)	(7)	(8)	(9)
		Penunjang Kinerja Perangkat Daerah Dalam Satu Tahun (%)		yang disusun sesuai aturan dan tepat waktu				
1.1.5	Koordinasi dan Penyusunan Perubahan DPA-SKPD	Persentase Pemenuhan Dukungan Manajemen Perkantoran Dan Penunjang Kinerja Perangkat Daerah Dalam Satu Tahun (%)	Jumlah Dokumen Perubahan DPA-SKPD disusun sesuai ketentuan dan tepat waktu	Jumlah Dokumen Perencanaan, Penganggaran, dan Evaluasi Kinerja yang disusun sesuai aturan dan tepat waktu	Persentase Pemenuhan layanan Internal Perangkat Daerah	Kab. Malang, Puncoksumo	100%	1 Dokumen
1.1.6	Koordinasi dan Penyusunan Laporan Capaian Kinerja dan Ikhtisar Realisasi Kinerja SKPD	Persentase Pemenuhan Dukungan Manajemen Perkantoran Dan Penunjang Kinerja Perangkat Daerah Dalam	Jumlah Dokumen Laporan Kinerja (LKJ-IP/Profil kinerja PD/ Survei Kepuasan Masyarakat	Jumlah Dokumen Perencanaan, Penganggaran, dan Evaluasi Kinerja yang disusun sesuai aturan dan	Persentase Pemenuhan layanan Internal Perangkat Daerah	Kab. Malang, Puncoksumo	100%	2 Dokumen

Nomor	Urusan/ Bidang Urusan Pemerintah Daerah dan Program / Kegiatan / Sub Kegiatan	Indikator Kinerja				Rencana		
		Capaian Program	Keluaran Sub Kegiatan	Keluaran Kegiatan	Hasil Kegiatan	Lokasi Output Kegiatan	Target Capaian	
							Program	Keluaran Sub Kegiatan
(1)	(2)	(3)	(4)	(5)	(6)	(7)	(8)	(9)
		Satu Tahun (%)		tepat waktu				
1.1.7	Evaluasi Kinerja Perangkat Daerah	Persentase Pemenuhan Dukungan Manajemen Perkantoran Dan Penunjang Kinerja Perangkat Daerah Dalam Satu Tahun (%)	Jumlah Dokumen Laporan hasil evaluasi kinerja perangkat daerah	Jumlah Dokumen Perencanaan, Penganggaran, dan Evaluasi Kinerja yang disusun sesuai aturan dan tepat waktu	Persentase Pemenuhan layanan Internal Perangkat Daerah	Kab. Malang, Puncoksumo	100%	4 Dokumen
1.2	Administrasi Keuangan Perangkat Daerah							
1.2.1	Penyediaan Gaji dan Tunjangan ASN	Persentase Pemenuhan Dukungan Manajemen Perkantoran Dan Penunjang Kinerja Perangkat Daerah	Jumlah ASN yang Menerima Gaji dan Tunjangan dalam satu Tahun	Jumlah Pemenuhan Kinerja Pelayanan Keuangan Perangkat Daerah yang disusun sesuai aturan	Persentase Pemenuhan layanan Internal Perangkat Daerah	Kab. Malang, Puncoksumo	100%	228 OB

Nomor	Urusan/ Bidang Urusan Pemerintah Daerah dan Program / Kegiatan / Sub Kegiatan	Indikator Kinerja				Rencana		
		Capaian Program	Keluaran Sub Kegiatan	Keluaran Kegiatan	Hasil Kegiatan	Lokasi Output Kegiatan	Target Capaian	
							Program	Keluaran Sub Kegiatan
(1)	(2)	(3)	(4)	(5)	(6)	(7)	(8)	(9)
		Dalam Satu Tahun (%)		dan tepat waktu				
1.2.2	Penyediaan Adminis- trasi Pelaksana- naan Tugas ASN	Persentase Pemenuhan Dukungan Manajemen Perkantoran Dan Penunjang Kinerja Perangkat Daerah Dalam Satu Tahun (%)	Jumlah Pegawai Pelaksana Kegiatan dalam satu Tahun (OB)	Jumlah Pemenuhan Kinerja Pelayanan Keuangan Perangkat Daerah yang disusun sesuai aturan dan tepat waktu	Persentase Pemenuhan layanan Internal Perangkat Daerah	Kab. Malang , Poncokusumo	100%	84 OB
1.2.3	Koordinasi dan Penyusunan Laporan keuangan Akhir Tahun SKPD	Persentase Pemenuhan Dukungan Manajemen Perkantoran Dan Penunjang Kinerja Perangkat Daerah Dalam Satu Tahun (%)	Jumlah Dokumen Laporan Keuangan Akhir Tahun disusun sesuai aturan	Jumlah Pemenuhan Kinerja Pelayanan Keuangan Perangkat Daerah yang disusun sesuai aturan dan tepat waktu	Persentase Pemenuhan layanan Internal Perangkat Daerah	Kab. Malang , Poncokusumo	100%	1 Dokumen

Nomor	Urusan/ Bidang Urusan Pemerintahan Daerah dan Program / Kegiatan / Sub Kegiatan	Indikator Kinerja				Rencana			
		Capaian Program	Keluaran Sub Kegiatan	Keluaran Kegiatan	Hasil Kegiatan	Lokasi Output Kegiatan	Target Capaian		
							Program	Keluaran Sub Kegiatan	
(1)	(2)	(3)	(4)	(5)	(6)	(7)	(8)	(9)	
1.2.4	Koordinasi dan Penyusunan Laporan Keuangan Bulanan /Triwulan/ Semesteran SKPD	Persentase Pemenuhan Dukungan Manajemen Perkantoran Dan Penunjang Kinerja Perangkat Daerah Dalam Satu Tahun (%)	Jumlah Dokumen Laporan Keuangan bulanan, Triwulan, dan Semesteran yang disusun	Jumlah Pemenuhan Kinerja Pelayanan Keuangan Perangkat Daerah yang disusun sesuai aturan dan tepat waktu	Persentase Pemenuhan layanan Internal Perangkat Daerah	Kab. Malang , Poncokusumo	100%	4 Dokumen	
1.3	Administrasi Barang Milik Daerah pada Perangkat Daerah								
1.3.1	Penyusunan Perencanaan Kebutuhan Barang Milik Daerah SKPD	Persentase Pemenuhan Dukungan Manajemen Perkantoran Dan Penunjang Kinerja PD Dalam 1Tahun	Jumlah Dokumen Rencana Kebutuhan Barang dan Rencana Pemeliharaan barang Milik Daerah	Jumlah Pemenuhan Barang Milik Daerah dalam menunjang Operasional Kantor	Persentase Pemenuhan layanan Internal Perangkat Daerah	Kab. Malang , Poncokusumo	100%	1 Dokumen	

Nomor	Urusan/ Bidang Urusan Pemerintah Daerah dan Program / Kegiatan / Sub Kegiatan	Indikator Kinerja				Rencana		
		Capaian Program	Keluaran Sub Kegiatan	Keluaran Kegiatan	Hasil Kegiatan	Lokasi Output Kegiatan	Target Capaian	
							Program	Keluaran Sub Kegiatan
(1)	(2)	(3)	(4)	(5)	(6)	(7)	(8)	(9)
1.3.2	Rekonsiliasi dan Penyusunan Laporan Barang Milik Daerah pada SKPD	Persentase Pemenuhan Dukungan Manajemen Perkantoran Dan Penunjang Kinerja Perangkat Daerah Dalam Satu Tahun (%)	Jumlah Dokumen Laporan Hasil Rekonsiliasi Barang Milik Daerah	Jumlah Pemenuhan Barang Milik Daerah dalam menunjang Operasional Kantor	Persentase Pemenuhan layanan Internal Perangkat Daerah	Kab. Malang, Poncokusumo	100%	2 Dokumen
1.4	Administrasi Kepegawaian Perangkat Daerah							
1.4.1	Pengadaan Pakaian Dinas Beserta Atribut Kelengkapannya	Persentase Pemenuhan Dukungan Manajemen Perkantoran Dan Penunjang Kinerja Perangkat Daerah Dalam Satu Tahun (%)	Jumlah Pakaian Dinas dan Kelengkapannya yang disediakan	Jumlah Pemenuhan Kinerja Layanan Kepegawaian Perangkat Daerah yang disusun sesuai aturan dan tepat waktu	Persentase Pemenuhan layanan Internal Perangkat Daerah	Kab. Malang, Poncokusumo	100%	19 Stel

Nomor	Urusan/ Bidang Urusan Pemerintah Daerah dan Program / Kegiatan / Sub Kegiatan	Indikator Kinerja				Rencana			
		Capaian Program	Keluaran Sub Kegiatan	Keluaran Kegiatan	Hasil Kegiatan	Lokasi Output Kegiatan	Target Capaian		
							Program	Keluaran Sub Kegiatan	
(1)	(2)	(3)	(4)	(5)	(6)	(7)	(8)	(9)	
1.4.2	Koordinasi dan Pelaksanaan Sistem Informasi Kepegawaian	Persentase Pemenuhan Dukungan Manajemen Perkantoran Dan Penunjang Kinerja Perangkat Daerah Dalam Satu Tahun (%)	Jumlah Dokumen Hasil Koordinasi dan Pelaksanaan Simpeg	Jumlah Pemenuhan Kinerja Layanan Kepegawaian Perangkat Daerah yang disusun sesuai aturan dan tepat waktu	Persentase Pemenuhan layanan Internal Perangkat Daerah	Kab. Malang, Puncokusumo	100%	2 Dokumen	
1.5	Administrasi Umum Perangkat Daerah								
1.5.1	Penyediaan Peralatan dan Perlengkapan Kantor	Persentase Pemenuhan Dukungan Manajemen Perkantoran Dan Penunjang Kinerja Perangkat	Jumlah Peralatan dan Perlengkapan Kantor yang disediakan	Jumlah Pemenuhan Pelayanan Administrasi Umum dalam satu tahun	Persentase Pemenuhan layanan Internal Perangkat Daerah	Kab. Malang, Puncokusumo	100%	2 Buah	

Nomor	Urusan/ Bidang Urusan Pemerintah Daerah dan Program / Kegiatan / Sub Kegiatan	Indikator Kinerja				Rencana		
		Capaian Program	Keluaran Sub Kegiatan	Keluaran Kegiatan	Hasil Kegiatan	Lokasi Output Kegiatan	Target Capaian	
							Program	Keluaran Sub Kegiatan
(1)	(2)	(3)	(4)	(5)	(6)	(7)	(8)	(9)
		Daerah Dalam Satu Tahun (%)						
1.5.2	Penyediaan Barang Cetakan dan Penggandaan	Persentase Pemenuhan Dukungan Manajemen Perkantoran Dan Penunjang Kinerja Perangkat Daerah Dalam Satu Tahun (%)	Jumlah barang Cetakan yang disediakan	Jumlah Pemenuhan Pelayanan Administ rasi Umum dalam satu tahun	Persentase Pemenuhan layanan Internal Perangkat Daerah	Kab. Malang , Poncokusumo	100%	2 Buah
1.5.3	Fasilitas Kunjungan Tamud	Persentase Pemenuhan Dukungan Manajemen Perkantoran Dan Penunjang Kinerja Perangkat Daerah Dalam Satu Tahun (%)	Jumlah Fasilitas Kunjungan Tamud yang disediakan	Jumlah Pemenuhan Pelayanan Administ rasi Umum dalam satu tahun	Persentase Pemenuhan layanan Internal Perangkat Daerah	Kab. Malang , Poncokusumo	100%	1500 HOK

Nomor	Urusan/ Bidang Urusan Pemerintah Daerah dan Program / Kegiatan / Sub Kegiatan	Indikator Kinerja				Rencana		
		Capaian Program	Keluaran Sub Kegiatan	Keluaran Kegiatan	Hasil Kegiatan	Lokasi Output Kegiatan	Target Capaian	
							Program	Keluaran Sub Kegiatan
(1)	(2)	(3)	(4)	(5)	(6)	(7)	(8)	(9)
1.5.4	Penyelenggaraan Rapat Koordinasi dan Konsultasi SKPD	Persentase Pemenuhan Dukungan Manajemen Perkantoran Dan Penunjang Kinerja Perangkat Daerah Dalam Satu Tahun (%)	Jumlah Rapat Koordinasi dan Konsultasi yang difasilitasi	Jumlah Pemenuhan Pelayanan Administrasi Umum dalam satu tahun	Persentase Pemenuhan layanan Internal Perangkat Daerah	Kab. Malang, Puncoksumo	100%	65 HOK
1.6	Pengadaan Barang Milik Daerah Penunjang Urusan Pemerintah Daerah							

Nomor	Urusan/ Bidang Urusan Pemerintah Daerah dan Program / Kegiatan / Sub Kegiatan	Indikator Kinerja				Rencana		
		Capaian Program	Keluaran Sub Kegiatan	Keluaran Kegiatan	Hasil Kegiatan	Lokasi Output Kegiatan	Target Capaian	
							Program	Keluaran Sub Kegiatan
(1)	(2)	(3)	(4)	(5)	(6)	(7)	(8)	(9)
1.6.1	Pengadaan Sarana dan Prasarana Pendukung Gedung Kantor atau Bangunan Lainnya	Persentase Pemenuhan Dukungan Manajemen Perkantoran Dan Penunjang Kinerja Perangkat Daerah Dalam Satu Tahun (%)	Jumlah Peralatan Kantor yang disediakan	Jumlah Pemenuhan Barang Milik Daerah dalam menunjang Operasional Kantor	Persentase Pemenuhan layanan Internal Perangkat Daerah	Kab. Malang, Puncoksumo	100%	2 Unit
1.7	Penyediaan Jasa Penunjang Urusan Pemerintahan Daerah							
1.7.1	Penyediaan Jasa Surat Menyurat	Persentase Pemenuhan Dukungan Manajemen Perkantoran Dan Penunjang Kinerja Perangkat Daerah Dalam Satu Tahun (%)	Jumlah Jasa Pengiriman Surat menyurat yang disediakan	Jumlah Dokumen Jasa Penunjang Operasional Perkantoran yang teradministrasi dengan benar selama 1 tahun	Persentase Pemenuhan layanan Internal Perangkat Daerah	Kab. Malang, Puncoksumo	100%	120 OK
1.7.2	Penyediaan Jasa Komunikasi	Persentase Pemenuhan	Jumlah Rekening Jasa Komunikasi	Jumlah Dokumen Jasa Penunjang	Persentase Pemenuhan	Kab. Malang, Puncok	100%	36 Rekening

Nomor	Urusan/ Bidang Urusan Pemerintahan Daerah dan Program / Kegiatan / Sub Kegiatan	Indikator Kinerja				Rencana		
		Capaian Program	Keluaran Sub Kegiatan	Keluaran Kegiatan	Hasil Kegiatan	Lokasi Output Kegiatan	Target Capaian	
							Program	Keluaran Sub Kegiatan
(1)	(2)	(3)	(4)	(5)	(6)	(7)	(8)	(9)
	kasi, Sumber Daya Air dan Listrik	Dukungan Manajemen Perkantoran Dan Penunjang Kinerja PD Dalam Satu Tahun (%)	si, Sumber daya Air, Listrik yang dibayar dalam satu tahun	ng Operasio nal Perkanto ran yang teradmin istrasi dengan benar selama 1 tahun	ayanan Internal Perangk at Daerah	usumo		
1.7.3	Penyediaan Jasa Pelayanan Umum Kantor	Persentase Pemenuhan Dukungan Manajemen Perkantoran Dan Penunjang Kinerja PD Dalam Satu Tahun (%)	Jumlah Jasa Pelayanan Umum Kantor yang disediakan	Jumlah Dokumen Jasa Penunjang Operasio nal Perkanto ran yang teradmin istrasi dengan benar selama 1 tahun	Persentase Pemenuhan ayanan Internal Perangk at Daerah	Kab. Malang , Poncok usumo	100%	24 OB
1.8	Pemeliharaan Barang Milik Daerah Penunjang Urusan Pemerintahan Daerah							
1.8.1	Penyediaan Jasa Pemeliharaan, Biaya Pemeliharaan dan Pajak Kendaraan	Persentase Pemenuhan Dukungan Manajemen Perkantoran Dan Penunjang Kinerja	Jumlah Jasa Pemeliharaan, Biaya Pemeliharaan , Pajak, Perizinan Kendaraan Dinas Operasional atau Lapangan	Jumlah Dokumen Barang Milik Daerah Penunjang Urusan Pemerintahan Daerah yang	Persentase Pemenuhan ayanan Internal Perangk at Daerah	Kab. Malang, Poncok usumo	100 %	7 Unit

Nomor	Urusan/ Bidang Urusan Pemerintah Daerah dan Program / Kegiatan / Sub Kegiatan	Indikator Kinerja				Rencana		
		Capaian Program	Keluaran Sub Kegiatan	Keluaran Kegiatan	Hasil Kegiatan	Lokasi Output Kegiatan	Target Capaian	
							Program	Keluaran Sub Kegiatan
(1)	(2)	(3)	(4)	(5)	(6)	(7)	(8)	(9)
	Perseorangan Dinas atau Kendaraan Dinas jabatan	Perangkat Daerah Dalam Satu Tahun (%)	dalam satu tahun	dipelihara dalam satu tahun				
1.8.2	Pemeliharaan/ Rehabilitasi Gedung Kantor dan Bangunan Lainnya	Persentase Pemenuhan Dukungan Manajemen Perkantoran Dan Penunjang Kinerja Perangkat Daerah Dalam Satu Tahun (%)	Jumlah Gedung Kantor dan Bangunan Lainnya yang dipelihara	Jumlah Dokumen Barang Milik Daerah Penunjang Urusan Pemerintahan Daerah yang dipelihara dalam satu tahun	Persentase Pemenuhan layanan Internal Perangkat Daerah	Kab. Malang, Poncokusumo	100 %	5 Unit
1.8.3	Pemeliharaan/ Rehabilitasi Sarana dan Prasarana Pendukung Gedung Kantor dan Bangunan	Persentase Pemenuhan Dukungan Manajemen Perkantoran Dan Penunjang Kinerja Perangkat Daerah	Jumlah Sarana Gedung Kantor dan Bangunan Lainnya yang dipelihara	Jumlah Dokumen Barang Milik Daerah Penunjang Urusan Pemerintahan Daerah yang dipelihara dalam	Persentase Pemenuhan layanan Internal Perangkat Daerah	Kab. Malang, Poncokusumo	100 %	5 Unit

Nomor	Urusan/ Bidang Urusan Pemerintahan Daerah dan Program / Kegiatan / Sub Kegiatan	Indikator Kinerja				Rencana		
		Capaian Program	Keluaran Sub Kegiatan	Keluaran Kegiatan	Hasil Kegiatan	Lokasi Output Kegiatan	Target Capaian	
							Program	Keluaran Sub Kegiatan
(1)	(2)	(3)	(4)	(5)	(6)	(7)	(8)	(9)
	an Lainnya	Dalam Satu Tahun (%)		satu tahun				
2	PROGRAM PENYELENGGARAAN PEMERINTAHAN DAN PELAYANAN PUBLIK							
2.1	Koordinasi Penyelenggaraan Kegiatan pemerintahan di Tingkat Kecamatan							
2.1.1	Koordinasi/ Sinergi Perencanaan dan Pelaksanaan kegiatan pemerintahan dengan Perangkat Daerah dan instansi Vertikal Terkaet	Persentase Penyelenggaraan Pemerintahan dan Pelayanan Publik Dalam Satu Tahun (%)	Jumlah kegiatan, Pembinaan Koordinasi / Sinergi Perencanaan dan Pelaksanaan kegiatan pemerintahan dengan Perangkat Daerah dan instansi Vertikal Terkaet	Jumlah Dokumen Koordinasi Penyelenggaraan Kegiatan pemerintahan di Tingkat Kecamatan	Persentase Peningkatan jumlah perijinan yang diterbitkan di tingkat kecamatan	Kab. Malang , Poncokusumo	100 %	47 Kegiatan
2.2	Pelaksanaan Urusan Pemerintahan yang dilimpahkan Kepada Camat							
2.2.1	Pelaksanaan Urusan Pemerintahan	Persentase Penyelenggaraan	Jumlah pelayanan Administrasi Umum	Jumlah Kegiatan Pelaksanaan	Persentase Peningkatan	Kab. Malang , Poncokusumo	100 %	12 Dokumen

Nomor	Urusan/ Bidang Urusan Pemerintahan Daerah dan Program / Kegiatan / Sub Kegiatan	Indikator Kinerja				Rencana		
		Capaian Program	Keluaran Sub Kegiatan	Keluaran Kegiatan	Hasil Kegiatan	Lokasi Output Kegiatan	Target Capaian	
							Program	Keluaran Sub Kegiatan
(1)	(2)	(3)	(4)	(5)	(6)	(7)	(8)	(9)
	tahan yang terkaet dengan Kewenangan lain yang dilimpahkan	Pemerintahan dan Pelayanan Publik Dalam Satu Tahun (%)	dam Kependudukan yang di proses	Urusan Pemerintahan yang dilimpahkan Kepada Camat	jumlah perijinan yang diterbitkan di tingkat kecamatan	usumo		
3	PROGRAM KOORDINASI KETENTRAMAN DAN KETERTIBAN UMUM							
3.1	Koordinasi Upaya Penyelenggaraan Ketentraman dan Ketertiban umum							
3.1.1	Sinergitas dengan Kepolisian Negara Republik Indonesia Tentara Nasional Indonesia dan Instansi Vertikal di Wilayah Kecamatan	Persentase Kegiatan Koordinasi Ketentraman dan Ketertiban Umum Dalam Satu Tahun (%)	Jumlah kegiatan, Pembinaan Koordinasi dan Fasilitasi Ketentraman dan Ketertiban Lingkungan	Jumlah Pelaksanaan Kegiatan Koordinasi Upaya Penyelenggaraan Ketentraman dan Ketertiban umum	Persentase Konflik yang diselesaikan dalam satu tahun	Kab. Malang, Puncokusumo	100 %	30 Kegiatan

Nomor	Urusan/ Bidang Urusan Pemerintahan Daerah dan Program / Kegiatan / Sub Kegiatan	Indikator Kinerja				Rencana		
		Capaian Program	Keluaran Sub Kegiatan	Keluaran Kegiatan	Hasil Kegiatan	Lokasi Output Kegiatan	Target Capaian	
							Program	Keluaran Sub Kegiatan
(1)	(2)	(3)	(4)	(5)	(6)	(7)	(8)	(9)
4	PROGRAM PENYELENGGARAAN URUSAN PEMERINTAHAN UMUM							
4.1	Penyelenggaraan Urusan Pemerintahan Umum sesuai Penugasan Kepala Daerah							
4.1.1	Fasilitas, Koordinasi dan Pembinaan (Bimtek, Sosialisasi, Konsultasi) Wawasan Kebangsaan dan Ketahanan Nasional	Persentase Penyelenggaraan Urusan Pemerintahan Umum yang dilaksanakan Dalam Satu Tahun (%)	Jumlah Kegiatan, Pembinaan Koordinasi dan Fasilitasi (Bimtek, Sosialisasi, Konsultasi) Wawasan Kebangsaan dan Ketahanan Nasional	Jumlah Penyelenggaraan Urusan Pemerintahan Umum sesuai Penugasan Kepala Daerah	Persentase Penyelenggaraan Urusan Pemerintahan Umum sesuai Penugasan Kepala Daerah	Kab. Malang, Puncoksumo	100 %	12 Kegiatan
5	PROGRAM PEMBINAAN DAN PENGAWASAN PEMERINTAHAN DESA							
5.1	Fasilitasi, Rekomendasi dan Koordinasi Pembinaan dan Pengawasan Pemerintahan							
5.1.1	Fasilitas Administrasi Tata Pemerintahan	Persentase Pembinaan dan Pengawasan Pemerintahan	Jumlah Fasilitasi Administrasi Pemerintahan Desa	Jumlah Kegiatan Pembinaan, Koordinasi dan Fasilitasi	Persentase Desa / Kelurahan yang memiliki administ	Kab. Malang, Puncoksumo	100 %	36 Kegiatan

Nomor	Urusan/ Bidang Urusan Pemerintahan Daerah dan Program / Kegiatan / Sub Kegiatan	Indikator Kinerja				Rencana			
		Capaian Program	Keluaran Sub Kegiatan	Keluaran Kegiatan	Hasil Kegiatan	Lokasi Output Kegiatan	Target Capaian		
							Program	Keluaran Sub Kegiatan	
(1)	(2)	(3)	(4)	(5)	(6)	(7)	(8)	(9)	
	Desa	h Desa yang dilaksanakan Dalam Satu Tahun (%)	Jumlah Fasilitasi Administrasi Tata Pemerintahan Desa	, Penyelenggaraan Pemerintahan Desa	rasi baik				

Tabel 4.2
Target Kinerja dan Rencana Penyerapan Anggaran Per Triwulan
Kecamatan Poncokusumo Tahun 2022

Indikator Kinerja				Rencana Tahun 2022						Target Kinerja Anggaran Per Triwulan (%)				
Keluaran Sub Kegiatan	Keluaran Kegiatan	Hasil Kegiatan	Lokasi Output Kegiatan	Target Capaian Kinerja				Pagu Indikatif (Rp)	Sumber Dana	I		II		
				Program	Keluaran Sub Kegiatan	Keluaran Kegiatan	Hasil Kegiatan			K	Rp	K	Rp	
(4)	(5)	(6)	(7)	(8)	(9)	(10)	(11)	(12)	(13)	(14)	(15)	(16)	(17)	
YAHAN														
									3.569.248					
									.848					
UNJANG URUSAN PEMERINTAHAN DAERAH KAB/KOTA									2.632.312					
									.048					

Indikator Kinerja				Rencana Tahun 2022						Target Kinerja Anggaran P (
Keluaran Sub Kegiatan	Keluaran Kegiatan	Hasil Kegiatan	Lokasi Output Kegiatan	Target Capaian Kinerja				Pagu Indikatif (Rp)	Sumber Dana	I		II	
				Program	Keluaran Sub Kegiatan	Keluaran Kegiatan	Hasil Kegiatan			K	Rp	K	Rp
(4)	(5)	(6)	(7)	(8)	(9)	(10)	(11)	(12)	(13)	(14)	(15)	(16)	(17)
Anggaran, dan Evaluasi Kinerja Perangkat Daerah								18.193.000					
Jumlah dokumen Rencana strategis dan/atau Rencana Kerja dan Perubahan Rencana Strategis dan/atau Rencana Kerja yang disusun tepat waktu	Jumlah Dokumen Perencanaan, Penganggaran, dan Evaluasi Kinerja yang disusun sesuai aturan dan tepat waktu	Persentase Pemanfaatan layanan Internal Perangkat Daerah	Kab. Malang, Poncosumo	100%	4 Dokumen	14 Dokumen	100%	5.333.000	PENDAPATAN ASLI DAERAH (PAD)	25	25	25	25
Jumlah dokumen RKA-SKPD disusun	Jumlah Dokumen Perencanaan, Penganggaran,	Persentase Pemanfaatan layanan Interna	Kab. Malang, Poncosumo	100%	1 Dokumen	14 Dokumen	100%	2.640.000	PENDAPATAN ASLI DAERAH	0	0	0	0

Indikator Kinerja				Rencana Tahun 2022							Target Kinerja Anggaran P (
Keluaran Sub Kegiatan	Keluaran Kegiatan	Hasil Kegiatan	Lokasi Output Kegiatan	Target Capaian Kinerja				Pagu Indikatif (Rp)	Sumber Dana	I		II		
				Program	Keluaran Sub Kegiatan	Keluaran Kegiatan	Hasil Kegiatan			K	Rp	K	Rp	
(4)	(5)	(6)	(7)	(8)	(9)	(10)	(11)	(12)	(13)	(14)	(15)	(16)	(17)	
sesuai ketentuan dan tepat waktu	dan Evaluasi Kinerja yang disusun sesuai aturan dan tepat waktu	1 Perangkat Daerah							(PAD)					
Jumlah Dokumen Perubahan RKA disusun sesuai ketentuan dan tepat waktu	Jumlah Dokumen Perencanaan, Penganggaran, dan Evaluasi Kinerja yang disusun sesuai aturan dan tepat waktu	Persentase Pemanfaatan layanan Internal Perangkat Daerah	Kab. Malang, Poncosumo	100%	1 Dokumen	14 Dokumen	100%	2.110.000	PENDAPATAN ASLI DAERAH (PAD)	0	0	100	100	
Jumlah Dokumen	Jumlah Dokumen	Persentase	Kab. Malang	100	1	14	100%	2.130.00	PEN DA	0	0	0	0	

Indikator Kinerja				Rencana Tahun 2022							Target Kinerja Anggaran P (
Keluaran Sub Kegiatan	Keluaran Kegiatan	Hasil Kegiatan	Lokasi Output Kegiatan	Target Capaian Kinerja				Pagu Indikatif (Rp)	Sumber Dana	I		II		
				Program	Keluaran Sub Kegiatan	Keluaran Kegiatan	Hasil Kegiatan			K	Rp	K	Rp	
(4)	(5)	(6)	(7)	(8)	(9)	(10)	(11)	(12)	(13)	(14)	(15)	(16)	(17)	
en DPA-SKPD disusun sesuai ketentuan dan tepat waktu	n Perencanaan, Penganggaran, dan Evaluasi Kinerja yang disusun sesuai aturan dan tepat waktu	Pemenuhan layanan Internal Perangkat Daerah	g, Poncosumo	%	Dokumen	Dokumen		0	PATAN ASLI DAERAH (PAD)					
Jumlah Dokumen Perubahan DPA-SKPD disusun sesuai ketentuan dan tepat waktu	Jumlah Dokumen Perencanaan, Penganggaran, dan Evaluasi Kinerja yang disusun sesuai aturan dan tepat waktu	Persentase Pemenuhan layanan Internal Perangkat Daerah	Kab. Malang, Poncosumo	100%	1 Dokumen	14 Dokumen	100%	2.130.000	PENDAPATAN ASLI DAERAH (PAD)	0	0	100	100	

Indikator Kinerja				Rencana Tahun 2022							Target Kinerja Anggaran P (
Keluaran Sub Kegiatan	Keluaran Kegiatan	Hasil Kegiatan	Lokasi Output Kegiatan	Target Capaian Kinerja				Pagu Indikatif (Rp)	Sumber Dana	I		II		
				Program	Keluaran Sub Kegiatan	Keluaran Kegiatan	Hasil Kegiatan			K	Rp	K	Rp	
(4)	(5)	(6)	(7)	(8)	(9)	(10)	(11)	(12)	(13)	(14)	(15)	(16)	(17)	
Jumlah Dokumen Laporan Kinerja (LKJ-IP/Survei Kepuasan Masyarakat	Jumlah Dokumen Perencanaan, Penganggaran, dan Evaluasi Kinerja yang disusun sesuai aturan dan tepat waktu	Persentase Pemanfaatan layanan Internal Perangkat Daerah	Kab. Malang, Poncosumo	100%	2 Dokumen	14 Dokumen	100%	2.350.000	PENDAPATAN ASLI DAERAH (PAD)	0	0	25	25	
Jumlah Dokumen laporan hasil evaluasi kinerja perangkat daerah	Jumlah Dokumen Perencanaan, Penganggaran, dan Evaluasi Kinerja yang disusun	Persentase Pemanfaatan layanan Internal Perangkat Daerah	Kab. Malang, Poncosumo	100%	4 Dokumen	14 Dokumen	100%	1.500.000	PENDAPATAN ASLI DAERAH (PAD)	50	50	50	50	

Indikator Kinerja				Rencana Tahun 2022							Target Kinerja Anggaran P (
Keluaran Sub Kegiatan	Keluaran Kegiatan	Hasil Kegiatan	Lokasi Output Kegiatan	Target Capaian Kinerja				Pagu Indikatif (Rp)	Sumber Dana	I		II		
				Program	Keluaran Sub Kegiatan	Keluaran Kegiatan	Hasil Kegiatan			K	Rp	K	Rp	
(4)	(5)	(6)	(7)	(8)	(9)	(10)	(11)	(12)	(13)	(14)	(15)	(16)	(17)	
	sesuai aturan dan tepat waktu													
Keuangan Perangkat Daerah									2.260.176.728					
Jumlah ASN yang Menerima Gaji dan Tunjangan dalam satu Tahun	Jumlah Pemenuhan Kinerja Pelayanan Keuangan Perangkat Daerah yang disusun sesuai aturan dan tepat waktu	Persentase Pemanfaatan Pelayanan Internal Perangkat Daerah	Kab. Malang, Poncosumo	100%	228 OB	228 OB	100%	2.164.428.448	PENDAPATAN ASLI DAERAH (PAD)	25	25	25	25	

Indikator Kinerja				Rencana Tahun 2022							Target Kinerja Anggaran P (
Keluaran Sub Kegiatan	Keluaran Kegiatan	Hasil Kegiatan	Lokasi Output Kegiatan	Target Capaian Kinerja				Pagu Indikatif (Rp)	Sumber Dana	I		II		
				Program	Keluaran Sub Kegiatan	Keluaran Kegiatan	Hasil Kegiatan			K	Rp	K	Rp	
(4)	(5)	(6)	(7)	(8)	(9)	(10)	(11)	(12)	(13)	(14)	(15)	(16)	(17)	
Jumlah Pegawai Pelaksana Kegiatan dalam satu Tahun (OB)	Jumlah Pemenuhan Kinerja Pelayanan Keuangan Perangkat Daerah yang disusun sesuai aturan dan tepat waktu	Persentase Pemanfaatan layanan Internal Perangkat Daerah	Kab. Malang, Poncosumo	100%	84 OB	84 OB	100%	91.370.280	PENDAPATAN ASLI DAERAH (PAD)	25	25	25	25	
Jumlah Dokumen Laporan Keuangan Akhir Tahun disusun sesuai aturan	Jumlah Pemenuhan Kinerja Pelayanan Keuangan Perangkat Daerah yang disusun sesuai	Persentase Pemanfaatan layanan Internal Perangkat Daerah	Kab. Malang, Poncosumo	100%	1 Dokumen	5 Dokumen	100%	2.130.000	PENDAPATAN ASLI DAERAH (PAD)	0	0	0	0	

Indikator Kinerja				Rencana Tahun 2022							Target Kinerja Anggaran P (
Keluaran Sub Kegiatan	Keluaran Kegiatan	Hasil Kegiatan	Lokasi Output Kegiatan	Target Capaian Kinerja				Pagu Indikatif (Rp)	Sumber Dana	I		II		
				Program	Keluaran Sub Kegiatan	Keluaran Kegiatan	Hasil Kegiatan			K	Rp	K	Rp	
(4)	(5)	(6)	(7)	(8)	(9)	(10)	(11)	(12)	(13)	(14)	(15)	(16)	(17)	
	aturan dan tepat waktu													
Jumlah Dokumen Laporan Keuangan bulanan, Triwulanan, dan Semesteran yang disusun	Jumlah Pemenuhan Kinerja Pelayanan Keuangan Perangkat Daerah yang disusun sesuai aturan dan tepat waktu	Persentase Pemanfaatan layanan Internal Perangkat Daerah	Kab. Malang, Poncosumo	100%	4 Dokumen	5 Dokumen	100%	2.250.000	PENDAPATAN ASLI DAERAH (PAD)	25	25	25	25	
Perangkat Milik Daerah pada Perangkat Daerah								1.750.000						
Jumlah Dokumen Rencan	Jumlah Pemenuhan Barang	Persentase Pemanuhan	Kab. Malang, Ponco	100%	1 Dokumen	3 Dokumen	100%	1.250.000	PENDAPATAN	0	0	0	0	

Indikator Kinerja				Rencana Tahun 2022							Target Kinerja Anggaran P (
Keluaran Sub Kegiatan	Keluaran Kegiatan	Hasil Kegiatan	Lokasi Output Kegiatan	Target Capaian Kinerja				Pagu Indikatif (Rp)	Sumber Dana	I		II		
				Program	Keluaran Sub Kegiatan	Keluaran Kegiatan	Hasil Kegiatan			K	Rp	K	Rp	
(4)	(5)	(6)	(7)	(8)	(9)	(10)	(11)	(12)	(13)	(14)	(15)	(16)	(17)	
a Kebutuhan Barang dan Rencana Pemeliharaan barang Milik Daerah	Milik Daerah dalam menunjang Operasional Kantor	layanan Internal Perangkat Daerah	kusumo		men	men			ASLI DAE RAH (PAD)					
Jumlah Dokumen Laporan Hasil Rekonsiliasi Barang Milik Daerah	Jumlah Pemenuhan Barang Milik Daerah dalam menunjang Operasional Kantor	Persentase Pemanfaatan layanan Internal Perangkat Daerah	Kab. Malang, Poncosumo	100%	2 Dokumen	3 Dokumen	100%	500.000	PEN DA PATA N ASLI DAE RAH (PAD)	25	0	50	50	
pepegawaian Perangkat Daerah								16.751.0						

Indikator Kinerja				Rencana Tahun 2022						Target Kinerja Anggaran P (
Keluaran Sub Kegiatan	Keluaran Kegiatan	Hasil Kegiatan	Lokasi Output Kegiatan	Target Capaian Kinerja				Pagu Indikatif (Rp)	Sumber Dana	I		II	
				Program	Keluaran Sub Kegiatan	Keluaran Kegiatan	Hasil Kegiatan			K	Rp	K	Rp
(4)	(5)	(6)	(7)	(8)	(9)	(10)	(11)	(12)	(13)	(14)	(15)	(16)	(17)
								00					
Jumlah Pakaian Dinas Kelengkapan yang disediakan	Jumlah Pemenuhan Kinerja Layanan Kepegawaian Perangkat Daerah yang disusun sesuai aturan dan tepat waktu	Persentase Pemenuhan layanan Internal Perangkat Daerah	Kab. Malang, Poncosumo	100%	19 Stel	3 Dokumen	100%	14.251.000	PENDAPATAN ASLI DAERAH (PAD)	0	0	100	1000
Jumlah Dokumen Hasil Koordinasi dan Pelaksanaan Simpeg	Jumlah Pemenuhan Kinerja Layanan Kepegawaian Perangkat Daerah yang disusun sesuai aturan dan	Persentase Pemenuhan layanan Internal Perangkat Daerah	Kab. Malang, Poncosumo	100%	2 Dokumen	3 Dokumen	100%	2.500.000	PENDAPATAN ASLI DAERAH (PAD)	0	0	500	5000

Indikator Kinerja				Rencana Tahun 2022						Target Kinerja Anggaran P (
Keluaran Sub Kegiatan	Keluaran Kegiatan	Hasil Kegiatan	Lokasi Output Kegiatan	Target Capaian Kinerja				Pagu Indikatif (Rp)	Sumber Dana	I		II	
				Program	Keluaran Sub Kegiatan	Keluaran Kegiatan	Hasil Kegiatan			K	Rp	K	Rp
(4)	(5)	(6)	(7)	(8)	(9)	(10)	(11)	(12)	(13)	(14)	(15)	(16)	(17)
	tepat waktu												
Jumlah Perangkat Daerah									182.617.620				
Jumlah Peralatan dan Perlengkapan Kantor yang disediakan	Jumlah Pemenuhan Pelayanan Administrasi Umum dalam satu tahun	Persentase Pemanfaatan layanan Internal Perangkat Daerah	Kab. Malang, Poncosumo	100%	2 Buah	4 Dokumen	100%	16.338.300	PENDAPATAN ASLI DAERAH (PAD)	0	0	100	1000
Jumlah barang Cetakan yang disediakan	Jumlah Pemenuhan Pelayanan Administrasi	Persentase Pemanfaatan layanan	Kab. Malang, Poncosumo	100%	2 Buah	4 Dokumen	100%	7.464.320	PENDAPATAN ASLI DAE	25	25	25	25

Indikator Kinerja				Rencana Tahun 2022							Target Kinerja Anggaran P (
Keluaran Sub Kegiatan	Keluaran Kegiatan	Hasil Kegiatan	Lokasi Output Kegiatan	Target Capaian Kinerja				Pagu Indikatif (Rp)	Sumber Dana	I		II		
				Program	Keluaran Sub Kegiatan	Keluaran Kegiatan	Hasil Kegiatan			K	Rp	K	Rp	
(4)	(5)	(6)	(7)	(8)	(9)	(10)	(11)	(12)	(13)	(14)	(15)	(16)	(17)	
	trasi Umum dalam satu tahun	Internal Perangkat Daerah							RAH (PAD)					
Jumlah Fasilitas Kunjungan Tamu yang disediakan	Jumlah Pemenuhan Pelayanan Administrasi Umum dalam satu tahun	Persentase Pemenuhan layanan Internal Perangkat Daerah	Kab. Malang, Poncosumo	100 %	1500 HOK	4 Dokumen	100%	77.440.000	PEN DA PATA N ASLI DAE RAH (PAD)	25	25	25	25	
Jumlah	Jumlah	Persent	Kab.	100	65	4	100%	81.375.0	PEN	25	2	2	25	

Indikator Kinerja				Rencana Tahun 2022							Target Kinerja Anggaran P (
Keluaran Sub Kegiatan	Keluaran Kegiatan	Hasil Kegiatan	Lokasi Output Kegiatan	Target Capaian Kinerja				Pagu Indikatif (Rp)	Sumber Dana	I		II		
				Program	Keluaran Sub Kegiatan	Keluaran Kegiatan	Hasil Kegiatan			K	Rp	K	Rp	
(4)	(5)	(6)	(7)	(8)	(9)	(10)	(11)	(12)	(13)	(14)	(15)	(16)	(17)	
Rapat Koordinasi dan Konsultasi yang difasilitasi	Pemenuhan Pelayanan Administrasi Umum dalam satu tahun	ase Pemanfaatan layanan Internal Perangkat Daerah	Malang, Poncosumo	%	HOK	Dokumen		00	DA PATA N ASLI DAE RAH (PAD)		5	5		
ang Milik Daerah Penunjang Urusan Pemerintah Daerah								22.370.700						
Jumlah Peralatan Kantor yang disediakan	Jumlah Pemenuhan Barang Milik Daerah dalam menunjang Operasional Kantor	Persentase Pemanfaatan layanan Internal Perangkat Daerah	Kab. Malang, Poncosumo	100%	2 Unit	1 Dokumen	100%	22.370.700	PEN DA PATA N ASLI DAE RAH (PAD)	0	0	0	100	

Indikator Kinerja				Rencana Tahun 2022							Target Kinerja Anggaran P (
Keluaran Sub Kegiatan	Keluaran Kegiatan	Hasil Kegiatan	Lokasi Output Kegiatan	Target Capaian Kinerja				Pagu Indikatif (Rp)	Sumber Dana	I		II		
				Program	Keluaran Sub Kegiatan	Keluaran Kegiatan	Hasil Kegiatan			K	Rp	K	Rp	
(4)	(5)	(6)	(7)	(8)	(9)	(10)	(11)	(12)	(13)	(14)	(15)	(16)	(17)	
a Penunjang Urusan Pemerintahan Daerah									76.800.000					
Jumlah Jasa Pengiriman Surat menyurat yang disediakan	Jumlah Dokumen Jasa Penunjang Operasional Perkantoran yang teradministrasi dengan benar selama 1 tahun	Persentase Pemanfaatan layanan Internal Perangkat Daerah	Kab. Malang, Poncosumo	100%	120 OK	3 Dokumen	100%	15.000.000	PEN DA PATA N ASLI DAE RAH (PAD)	25	25	25	25	
Jumlah Rekening Jasa Komun	Jumlah Dokumen Jasa Penunja	Persentase Peman	Kab. Malang, Ponco	100%	36 Reken	3 Doku	100%	9.000.000	PEN DA PATA N	25	25	25	25	

Indikator Kinerja				Rencana Tahun 2022							Target Kinerja Anggaran P (
Keluaran Sub Kegiatan	Keluaran Kegiatan	Hasil Kegiatan	Lokasi Output Kegiatan	Target Capaian Kinerja				Pagu Indikatif (Rp)	Sumber Dana	I		II		
				Program	Keluaran Sub Kegiatan	Keluaran Kegiatan	Hasil Kegiatan			K	Rp	K	Rp	
(4)	(5)	(6)	(7)	(8)	(9)	(10)	(11)	(12)	(13)	(14)	(15)	(16)	(17)	
ikasi, Sumber daya Air, Listrik yang dibayar dalam satu tahun	ng Operasional Perkantoran yang teradministrasi dengan benar selama 1 tahun	layanan Internal Peringkat Daerah	kusumo		ing	men			ASLI DAERAH (PAD)					
Jumlah Jasa Pelayanan Umum Kantor yang disediakan	Jumlah Dokumen Jasa Penunjang Operasional Perkantoran yang teradministrasi dengan benar selama 1 tahun	Persentase Pemanfaatan layanan Internal Peringkat Daerah	Kab. Malang, Poncosumo	100%	24 OB	3 Dokumen	100%	52.800.000	PENDAPATAN ASLI DAERAH (PAD)	25	25	25	25	

Indikator Kinerja				Rencana Tahun 2022							Target Kinerja Anggaran P (
Keluaran Sub Kegiatan	Keluaran Kegiatan	Hasil Kegiatan	Lokasi Output Kegiatan	Target Capaian Kinerja				Pagu Indikatif (Rp)	Sumber Dana	I		II		
				Program	Keluaran Sub Kegiatan	Keluaran Kegiatan	Hasil Kegiatan			K	Rp	K	Rp	
(4)	(5)	(6)	(7)	(8)	(9)	(10)	(11)	(12)	(13)	(14)	(15)	(16)	(17)	
Perang Milik Daerah Penunjang Urusan Pemerintahan Daerah								53.653.000						
Jumlah Jasa Pemeliharaan, Biaya Pemeliharaan, Pajak, Perizinan Kendaraan Dinas Operasional atau Lapangan dalam satu tahun	Jumlah Dokumen Barang Milik Daerah Penunjang Urusan Pemerintahan Daerah yang dipelihara dalam satu tahun	Persentase Pemanfaatan layanan Internal Perangkat Daerah	Kab. Malang, Poncosumo	100%	7 Unit	3 Dokumen	100%	24.813.000	PENDAPATAN ASLI DAERAH (PAD)	0	0	0	0	
Jumlah Gedung Kantor dan Bangunan Lainnya yang dipelihara	Jumlah Dokumen Barang Milik Daerah Penunjang Urusan Pemerintahan Daerah yang	Persentase Pemanfaatan layanan Internal Perangkat Daerah	Kab. Malang, Poncosumo	100%	5 Unit	3 Dokumen	100%	23.470.900	PENDAPATAN ASLI DAERAH (PAD)	0	0	50	50	

Indikator Kinerja				Rencana Tahun 2022							Target Kinerja Anggaran P (
Keluaran Sub Kegiatan	Keluaran Kegiatan	Hasil Kegiatan	Lokasi Output Kegiatan	Target Capaian Kinerja				Pagu Indikatif (Rp)	Sumber Dana	I		II		
				Program	Keluaran Sub Kegiatan	Keluaran Kegiatan	Hasil Kegiatan			K	Rp	K	Rp	
(4)	(5)	(6)	(7)	(8)	(9)	(10)	(11)	(12)	(13)	(14)	(15)	(16)	(17)	
	dipelihara dalam satu tahun													
Jumlah Sarana Gedung Kantor dan Bangunan Lainnya yang dipelihara	Jumlah Dokumen Barang Milik Daerah Penunjang Urusan Pemerintahan Daerah yang dipelihara dalam satu tahun	Persentase Pemanfaatan layanan Internal Perangkat Daerah	Kab. Malang, Poncosumo	100 %	5 Unit	3 Dokumen	100 %	5.370.000	PENDAPATAN ASLI DAERAH (PAD)	0	0	0	0	
PELENGGARAAN PEMERINTAHAN DAN PELAYANAN PUBLIK								791.602.000		15	15	30	30	
peleenggaraan Kegiatan pemerintahan di Tingkat Kecamatan										15	15	30	30	

Indikator Kinerja				Rencana Tahun 2022						Target Kinerja Anggaran P (
Keluaran Sub Kegiatan	Keluaran Kegiatan	Hasil Kegiatan	Lokasi Output Kegiatan	Target Capaian Kinerja				Pagu Indikatif (Rp)	Sumber Dana	I		II	
				Program	Keluaran Sub Kegiatan	Keluaran Kegiatan	Hasil Kegiatan			K	Rp	K	Rp
(4)	(5)	(6)	(7)	(8)	(9)	(10)	(11)	(12)	(13)	(14)	(15)	(16)	(17)
								771.002.000			5	0	
Jumlah kegiatan, Pembinaan Koordinasi /Sinergi Perencanaan dan Pelaksanaan kegiatan pemerintahan dengan Perangkat Daerah dan instansi Vertikal Terkaet	Jumlah Dokumen Koordinasi Penyelenggaraan Kegiatan pemerintah di Tingkat Kecamatan	Persentase Peningkatan jumlah perijinan yang diterbitkan di tingkat kecamatan	Kab. Malang, Poncosumo	100%	47 Kegiatan	47 Kegiatan	100%	771.002.000	PENDAPATAN ASLI DAERAH (PAD)	15	15	30	30
Susan Pemerintahan yang dilimpahkan Kepada Camat								20.600.000		15	15	30	30

Indikator Kinerja				Rencana Tahun 2022							Target Kinerja Anggaran P (
Keluaran Sub Kegiatan	Keluaran Kegiatan	Hasil Kegiatan	Lokasi Output Kegiatan	Target Capaian Kinerja				Pagu Indikatif (Rp)	Sumber Dana	I		II		
				Program	Keluaran Sub Kegiatan	Keluaran Kegiatan	Hasil Kegiatan			K	Rp	K	Rp	
(4)	(5)	(6)	(7)	(8)	(9)	(10)	(11)	(12)	(13)	(14)	(15)	(16)	(17)	
Jumlah pelayanan Administrasi Umum dan Kependudukan serta perijinan yang di proses	Jumlah Kegiatan Pelaksanaan Urusan Pemerintahan yang dilimpahkan Kepada Camat	Persentase Peningkatan jumlah perijinan yang diterbitkan di tingkat kecamatan	Kab. Malang, Poncosumo	100%	12 Dokumen	12 Dokumen	100%	20.600.000	PENDAPATAN ASLI DAERAH (PAD)	15	15	30	30	
KORDINASI KETENTRAMAN DAN KETERTIBAN UMUM								45.054.000		15	15	30	30	
Upaya Penyelenggaraan Ketentraman dan Ketertiban umum								45.054.000		15	15	30	30	
Jumlah kegiatan, Pembinaan Koordinasi dan Fasilitasi Ketentraman dan Ketertiban	Jumlah Pelaksanaan Kegiatan Koordinasi Upaya Penyelenggaraan Ketentraman dan Ketertiban umum	Persentase Konflik yang di selesaikan dalam satu tahun	Kab. Malang, Poncosumo	100%	30 Kegiatan	30 Kegiatan	100%	45.054.000	PENDAPATAN ASLI DAERAH (PAD)	15	15	30	30	

Indikator Kinerja				Rencana Tahun 2022							Target Kinerja Anggaran P (
Keluaran Sub Kegiatan	Keluaran Kegiatan	Hasil Kegiatan	Lokasi Output Kegiatan	Target Capaian Kinerja				Pagu Indikatif (Rp)	Sumber Dana	I		II		
				Program	Keluaran Sub Kegiatan	Keluaran Kegiatan	Hasil Kegiatan			K	Rp	K	Rp	
(4)	(5)	(6)	(7)	(8)	(9)	(10)	(11)	(12)	(13)	(14)	(15)	(16)	(17)	
Lingku ngan														
PELENGGARAAN URUSAN PEMERINTAHAN UMUM									42.166.800		15	15	30	30
n Urusan Pemerintahan Umum sesuai Penugasan Kepala									42.166.800		15	15	30	30
Jumlah Kegiatan, Pembinaan, Koordinasi dan Fasilitasi Wawasan Kebangsaan dan Ketahanan Nasional	Jumlah Penyelenggaraan Urusan Pemerintahan Umum sesuai Penugasan Kepala Daerah	Persentase Penyelenggaraan Urusan Pemerintahan Umum sesuai Penugasan Kepala Daerah	Kab. Malang, Poncosumo	100%	12 Kegiatan	12 Kegiatan	100%	42.166.800	PENDAPATAN ASLI DAERAH (PAD)	15	15	30	30	

Indikator Kinerja				Rencana Tahun 2022							Target Kinerja Anggaran P (
Keluaran Sub Kegiatan	Keluaran Kegiatan	Hasil Kegiatan	Lokasi Output Kegiatan	Target Capaian Kinerja				Pagu Indikatif (Rp)	Sumber Dana	I		II		
				Program	Keluaran Sub Kegiatan	Keluaran Kegiatan	Hasil Kegiatan			K	Rp	K	Rp	
(4)	(5)	(6)	(7)	(8)	(9)	(10)	(11)	(12)	(13)	(14)	(15)	(16)	(17)	
BINAAN DAN PENGAWASAN PEMERINTAHAN DESA									58.114.000		15	15	30	30
Memfasilitasi dan Koordinasi Pembinaan dan Pengawasan Pemerintahan Desa									58.114.000		15	15	30	30
Jumlah Fasilitas Administrasi Tata Pemerintahan Desa	Jumlah Kegiatan Pembinaan, Koordinasi dan Fasilitas, Penyelenggaraan Pemerintahan Desa	Persentase Desa / Kelurahan yang memiliki administrasi baik	Kab. Malang, Poncosumo	100%	36 Kegiatan	36 Kegiatan	100%	58.114.000	PENDAPATAN ASLI DAERAH (PAD)	15	15	30	30	

BAB V

PENUTUP

Rencana Kerja Kecamatan Poncokusumo Tahun 2022 ini merupakan penjabaran dari Rencana Kerja Perangkat Daerah Tahun 2022.

Pada Tahun 2022 Rencana Kerja Kecamatan Poncokusumo ini terdapat 5 (lima) program, 13 (tiga belas) kegiatan dan 31 (tiga puluh satu) sub kegiatan. Jika dalam proses perkembangan pelaksanaan program/kegiatan terjadi perubahan disebabkan adanya kebijakan-kebijakan baru, kebutuhan atau adanya peraturan-peraturan baru, maka dimungkinkan untuk dilakukan perubahan dengan mekanisme diusulkan kembali sesuai ketentuan yang berlaku. Rencana Kerja ini akan dipakai sebagai acuan dalam pelaksanaan tugas Tahun 2022, khususnya dalam menyusun Rencana Kerja Anggaran Tahun 2022 dan untuk mengidentifikasi perkiraan sumber daya dan dana pembangunan.

Rencana Kerja Kecamatan Poncokusumo Tahun 2022 diharapkan dapat mewujudkan sinergitas, efisiensi dan efektifitas perencanaan alokasi sumber daya dalam pembangunan daerah.

Demikian untuk dilaksanakan.

BUPATI MALANG,

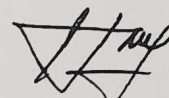
SANUSI